

Questo manuale deve essere considerato parte integrante della motocicletta e deve essere allegato alla motocicletta nel caso venga rivenduta.

Questa pubblicazione include le informazioni più aggiornate relative alla produzione al momento di andare in stampa. Honda Motor Co., Ltd. si riserva il diritto di apportare modifiche in qualsiasi momento senza preavviso e senza incorrere in alcun obbligo.

Nessuna parte di questa pubblicazione può essere riprodotta senza permesso scritto.

Il veicolo illustrato in questo manuale d'uso può presentare differenze rispetto al veicolo posseduto.

Benvenuto

Congratulazioni per avere acquistato una nuova motocicletta Honda. L'aver scelto una Honda ti permette di entrare in una grande famiglia di clienti soddisfatti e che hanno dimostrato di riconoscere che Honda significa qualità in ogni prodotto.

Per garantire sicurezza e piacere di guida:

- Leggere con attenzione il manuale d'uso.
- Seguire le raccomandazioni e le procedure contenute nel presente manuale.
- Prestare particolare attenzione ai messaggi di sicurezza nel presente manuale e sulla motocicletta.

- I seguenti codici, presenti in questo manuale, indicano il paese.
- Le illustrazioni sono basate sulla versione VFR800X II ED.

Codici paese

Codice	Paese
VFR800X	
II ED	Vendite dirette in Europa Sud Africa, Regno Unito, Francia
II U	Australia, Nuova Zelanda

*Le caratteristiche del veicolo possono variare a seconda delle zone o dei paesi.

Qualche cenno sulla sicurezza

La propria sicurezza e quella altrui sono molto importanti. L'utilizzo in sicurezza di questa motocicletta è una responsabilità importante. Per aiutare a prendere decisioni con cognizione di causa, in questo manuale e sulle etichette relative alla sicurezza sono incluse le procedure di funzionamento e altre informazioni. Queste informazioni segnalano potenziali rischi che possono causare lesioni al cliente o agli altri. Ovviamente, non è né realistico né possibile fornire segnalazioni di attenzione per tutti i rischi legati al funzionamento o alla manutenzione di questa motocicletta. È necessario usare il buon senso.

Si troveranno importanti informazioni relative alla sicurezza in una varietà di forme tra cui:

- Etichette relative alla sicurezza sulla motocicletta.
- Messaggi di sicurezza preceduti da un simbolo di segnalazione e da una delle tre parole di segnalazione: PERICOLO, ATTENZIONE, oppure AVVERTENZA. Tali parole significano:

PERICOLO

L'inosservanza delle istruzioni causa **GRAVI LESIONI o MORTE**.

ATTENZIONE

L'inosservanza delle istruzioni **PUÒ** causare **GRAVI LESIONI o MORTE**.

AVVERTENZA

L'inosservanza delle istruzioni **PUÒ** causare **LESIONI**.

Altre informazioni importanti vengono fornite dopo i seguenti titoli:

- AVVISO** Informazioni che contribuiscono ad evitare danni alla motocicletta, alle cose o all'ambiente.

Indice

Sicurezza della motocicletta P. 2

Guida di funzionamento P. 18

Manutenzione P. 51

Ricerca guasti P. 97

Informazioni P. 116

Specifiche tecniche P. 130

Indice analitico P. 133

Sicurezza della motocicletta

Questa sezione contiene importanti informazioni relative alla guida in sicurezza della motocicletta. Si prega di leggere attentamente questa sezione.

Linee guida relative alla sicurezza	P. 3
Etichette con simboli.....	P. 6
Precauzioni relative alla sicurezza	P. 11
Precauzioni relative alla guida	P. 12
Accessori e modifiche	P. 16
Carico	P. 17

Linee guida relative alla sicurezza

Seguire queste linee guida per aumentare la sicurezza personale:

- Eseguire tutti i controlli regolari e di routine specificati nel presente manuale.
- Spegnerne il motore e tenere lontane scintille e fiamme prima di riempire il serbatoio del carburante.
- Non avviare il motore in ambienti parzialmente o completamente chiusi. Il monossido di carbonio contenuto nei gas di scarico è tossico e può essere mortale.

Indossare sempre il casco

È dimostrato che: il casco e l'abbigliamento protettivo riducono sensibilmente il numero e la gravità di ferite alla testa e ad altre parti del corpo. Indossare quindi sempre un casco per motocicletta e abbigliamento protettivo omologati. ➤ P. 11

Prima di mettersi alla guida

Verificare di essere fisicamente in forma, concentrati e di non essere sotto l'effetto di alcool e droghe. Indossare e

controllare che il passeggero indossi un casco per motocicletta e abbigliamento protettivo omologati. Comunicare al passeggero come aggrapparsi al maniglione di servizio, piegarsi in curva insieme al guidatore e di tenere i piedi sui poggiatesta anche quando la motocicletta è ferma.

Prendere il tempo necessario per imparare e fare pratica

Anche se si ha già esperienza di guida con altre motociclette, eseguire delle guide di prova in luoghi sicuri per acquisire familiarità con il modo in cui questa motocicletta funziona e deve essere gestita, oltre ad abituarsi alle misure e al peso della motocicletta.

Non guidare in modo aggressivo

Prestare attenzione ai veicoli circostanti e non dare per scontato di essere visto dagli altri. Essere sempre pronto ad una fermata improvvisa o ad eseguire una manovra per evitare ostacoli.

Linee guida relative alla sicurezza

Rendersi visibili

È necessario rendersi più visibili, in special modo di notte, indossando un abbigliamento catarifrangente, posizionandosi in modo da essere visibili dagli altri guidatori, segnalando le svolte o i cambi di corsia e utilizzando l'avvisatore acustico quando necessario.

Non superare i propri limiti

Guidare sempre in base alle abilità personali o compatibilmente alle condizioni esterne. Stanchezza e distrazione possono compromettere la capacità di usare buon senso e di guidare in sicurezza.

Non bere prima di guidare

Alcool e guida non sono il giusto mix. Anche una sola bevanda alcolica può ridurre l'abilità di reagire alle variazioni di condizioni, mentre il tempo di reazione peggiora ad ogni ulteriore bevanda assunta. Non bere prima di guidare e non permettere che gli amici si mettano alla guida dopo aver bevuto.

Mantenere la propria Honda in condizioni di sicurezza

È importante una corretta manutenzione della motocicletta, in modo che sia sempre in condizioni di essere guidata in sicurezza.

Controllare la propria motocicletta prima di ogni guida ed eseguire tutta la manutenzione raccomandata. Non superare mai i limiti di carico (📖 P. 17) e non modificare la motocicletta o installare accessori che possano renderla pericolosa (📖 P. 16).

Se si è coinvolti in un incidente

La priorità è la sicurezza personale. Se ci sono feriti, non sottovalutare la gravità delle ferite e controllare se è possibile continuare a guidare in sicurezza. Se necessario, chiamare un'ambulanza. Inoltre, se nell'incidente sono stati coinvolti altre persone o veicoli, attenersi alle leggi e normative in vigore.

Se si decide di rimettersi alla guida, controllare prima le condizioni della motocicletta. Se il motore è ancora in funzione, spegnerlo. Controllare se ci sono perdite

di liquidi e se i dadi e dei bulloni essenziali sono correttamente serrati, quindi controllare manubrio, leve di comando, freni e ruote. Guidare lentamente e con grande attenzione.

La motocicletta potrebbe aver subito danni non immediatamente visibili. Fare eseguire quanto prima un controllo approfondito della motocicletta presso un'officina autorizzata.

Rischi legati al monossido di carbonio

I gas di scarico contengono monossido di carbonio, un gas incolore e inodore. Respirare il monossido di carbonio può causare la perdita dei sensi e il decesso.

Se il motore viene avviato in ambienti completamente o solo in parte chiusi, l'aria che si respira può contenere una pericolosa quantità di monossido di carbonio. Non avviare mai la motocicletta in un garage o in altri luoghi chiusi.

! ATTENZIONE

Il monossido di carbonio è un gas tossico.

Respirarlo può causare la perdita dei sensi e il decesso.

Evitare tutte le zone o le attività che possano esporre al monossido di carbonio.

Etichette con simboli

Nelle pagine seguenti viene descritto il significato delle etichette. Alcune etichette forniscono segnalazioni di attenzione per tutti i potenziali rischi di lesioni gravi. Altre forniscono importanti informazioni relative alla sicurezza. Leggere con attenzione tali informazioni e non rimuovere le etichette.

Se un'etichetta si stacca o diventa illeggibile, contattare il proprio concessionario per la sostituzione.

Ogni etichetta è contrassegnata da un simbolo specifico.

Di seguito viene illustrato il significato di ciascun simbolo e ciascuna etichetta.



Leggere con attenzione le istruzioni contenute nel manuale d'uso.



Leggere con attenzione le istruzioni contenute nel manuale d'officina. Nell'interesse della sicurezza, la manutenzione di questi componenti deve essere effettuata solo presso il concessionario.



PERICOLO (con sfondo ROSSO)

L'inosservanza delle istruzioni causa GRAVI LESIONI o MORTE.

ATTENZIONE (con sfondo ARANCIONE)

L'inosservanza delle istruzioni PUÒ causare GRAVI LESIONI o MORTE.

AVVERTENZA (con sfondo GIALLO)

L'inosservanza delle istruzioni PUÒ causare LESIONI.



ETICHETTA BATTERIA PERICOLO

- Tenere la batteria lontana da fiamme e scintille. La batteria produce un gas esplosivo.
- Indossare occhiali protettivi e guanti isolanti prima di toccare la batteria per evitare il rischio di ustioni e di perdita della vista in seguito al contatto con l'elettrolito della batteria.
- Non lasciare che bambini o altre persone tocchino la batteria se non sono a perfettamente conoscenza delle corrette precauzioni di utilizzo e dei rischi correlati.
- Maneggiare l'elettrolito della batteria con estrema cautela poiché contiene acido solforico diluito. Il contatto con la pelle o gli occhi può provocare ustioni o la perdita della vista.
- Leggere e comprendere a fondo il presente manuale prima di maneggiare la batteria. La mancata osservazione delle istruzioni può causare lesioni personali e danni alla motocicletta.
- Non utilizzare la batteria se il livello dell'elettrolito si trova in corrispondenza o sotto al contrassegno di livello inferiore. Potrebbe esplodere e causare lesioni gravi.



ETICHETTA TAPPO RADIATORE PERICOLO

NON APRIRE MAI SE CALDO.

Il liquido refrigerante caldo provoca gravi ustioni.

La valvola limitatrice della pressione inizia ad aprirsi a **108 kPa**.

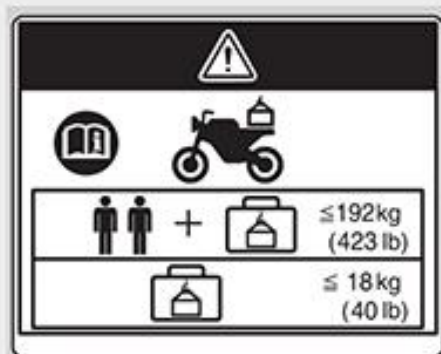

ETICHETTA DI ATTENZIONE ACCESSORI E CARICO ATTENZIONE

ACCESSORI E CARICO

- La stabilità e il controllo in sicurezza di questa motocicletta possono risentire dell'aggiunta di accessori e bagaglio.
- Leggere con attenzione le istruzioni contenute nel manuale d'uso e nella guida all'installazione prima di installare qualsiasi accessorio.
- Il peso totale di accessori e bagaglio, aggiunti al peso di guidatore e passeggero, non può essere superiore a **192 kg**, valore relativo al carico massimo.
- Il peso del bagaglio non può essere superiore a **18 kg** in nessun caso.
- Non è consigliato il montaggio di carenature maggiorate montate su forcelle o manubrio.

**ETICHETTA AMMORTIZZATORE POSTERIORE**

RIEMPITO CON GAS

Non aprire. Non riscaldare.

ETICHETTA INFORMAZIONI PNEUMATICO

Pressione pneumatico a freddo:

[Solo guidatore]

Anteriore **250 kPa (2,50 kgf/cm²)**Posteriore **290 kPa (2,90 kgf/cm²)**

[Guidatore e passeggero]

Anteriore **250 kPa (2,50 kgf/cm²)**Posteriore **290 kPa (2,90 kgf/cm²)**

Dimensioni pneumatico:

Anteriore **120/70R17M/C 58V**Posteriore **180/55R17M/C 73V**

Marca pneumatico: PIRELLI

Anteriore **SCORPION TRAIL**Posteriore **SCORPION TRAIL**

Etichette con simboli

**ETICHETTA PROMEMORIA SICUREZZA**

Per la propria protezione, indossare sempre il casco e abbigliamento protettivo.

ETICHETTA CARBURANTE

Solo benzina senza piombo

**ETICHETTA CATENA DI TRASMISSIONE**

Assicurarsi che la catena sia regolata e lubrificata correttamente.

Gioco da **30 a 40 mm**

Precauzioni relative alla sicurezza

- Guidare con prudenza, tenendo le mani sul manubrio e i piedi sui poggiatesta.
- Durante la guida, il passeggero deve mantenere le mani sugli appositi maniglioni di servizio e i piedi sui poggiatesta.
- Tenere sempre in considerazione la sicurezza del passeggero e degli altri guidatori.

Abbigliamento protettivo

Assicuratevi che voi e il passeggero indossiate un casco per motocicletta omologato, occhiali protettivi ed indumenti protettivi ad alta visibilità. Non guidare in modo aggressivo, bensì in funzione delle condizioni meteorologiche e stradali.

■ Casco

Omologato secondo gli standard di sicurezza, ad alta visibilità e della misura corretta.

- Deve essere comodo ma sicuro e con il sottogola allacciato.

- Deve avere una visiera che consenta un ampio campo visivo o altri tipi di occhiali protettivi omologati.

! ATTENZIONE

Il mancato utilizzo del casco aumenta la possibilità di lesioni gravi o morte in caso di incidente.

Assicuratevi che voi e il passeggero indossiate un casco omologato e abbigliamento protettivo.

■ Guanti

Guanti di pelle con dita e alta resistenza all'abrasione.

■ Stivali o calzature per la guida

Stivali resistenti con soles antiscivolo e protezione per le caviglie.

■ Giacche e pantaloni

Giacche protettive, ad alta visibilità e a maniche lunghe, pantaloni resistenti per la guida (o abbigliamento protettivo).

Precauzioni relative alla guida

Periodo di rodaggio

Durante i primi 500 km di utilizzo, seguire queste linee guida per assicurare l'affidabilità e le prestazioni future della motocicletta.

- Evitare partenze a pieno gas e brusche accelerazioni.
- Evitare le frenate brusche e le scalate rapide.
- Guidare con prudenza.

Freni

Osservare le seguenti linee guida:

- Evitare le frenate eccessivamente brusche e le scalate rapide.
 - ▶ Una brusca frenata può ridurre la stabilità della motocicletta.
 - ▶ Quando possibile, ridurre la velocità in prossimità di una curva; per evitare il rischio di scivolare.
- Guidare con prudenza sui tratti in cui la trazione è limitata.
 - ▶ Le ruote si bloccano più facilmente su tali superfici, causando spazi di frenata più lunghi.
- Evitare di frenare continuamente.
 - ▶ Le frenate ripetute in discese lunghe e ripide possono surriscaldare eccessivamente i freni, riducendone l'efficacia. Per ridurre la velocità, utilizzare il freno motore abbinato all'azionamento intermittente dei freni.
- Per una completa efficienza dell'azione frenante, azionare contemporaneamente il freno anteriore e il freno posteriore.

■ Sistema frenante antibloccaggio (ABS)

Questo modello è dotato di un sistema frenante antibloccaggio (ABS) progettato per impedire il bloccaggio dei freni durante le frenate brusche.

- Il sistema ABS non riduce lo spazio di frenata. In determinate circostanze, il sistema ABS può allungare gli spazi di frenata.
- Il sistema ABS non entra in funzione a velocità inferiori a 10 km/h.
- La leva e il pedale del freno possono subire un leggero contraccolpo quando vengono azionati i freni. Ciò è normale.
- Utilizzare sempre i pneumatici consigliati per garantire il corretto funzionamento del sistema ABS.

■ Freno motore

Il freno motore contribuisce a rallentare la motocicletta quando l'acceleratore viene rilasciato. Scalare ad una marcia inferiore contribuisce ad aumentare ulteriormente l'azione frenante.

Quando si percorrono discese lunghe e ripide, è consigliabile ridurre la velocità attraverso l'utilizzo del freno motore e l'utilizzo intermittente dei freni.

■ Condizioni di pioggia o bagnato

Le superfici stradali bagnate sono scivolose e i freni bagnati riducono ulteriormente l'efficienza della frenata.

Frenare con estrema attenzione in condizioni di bagnato.

Se i freni sono bagnati, è necessario frenare durante la guida a bassa velocità per fare in modo che asciughino.

Parcheggio

- Parcheggiare il veicolo su una superficie asfaltata e in piano.
- Se è necessario parcheggiare su una superficie leggermente inclinata o non sicura, assicurarsi che la motocicletta non possa muoversi o cadere.
- Verificare che i componenti molto caldi non entrino in contatto con materiali infiammabili.
- Non toccare il motore, il silenziatore, i freni e gli altri componenti caldi prima che si siano raffreddati.
- Per ridurre il rischio di furti, bloccare sempre il manubrio e rimuovere la chiave quando si lascia la motocicletta incustodita.
È consigliato anche l'utilizzo di un dispositivo antifurto.

Parcheggio con cavalletto laterale

1. Spegnerne il motore.
2. Abbassare il cavalletto laterale.
3. Inclinare lentamente la motocicletta verso sinistra finché il suo peso è appoggiato sul cavalletto laterale.

4. Ruotare il manubrio completamente a sinistra.
 - ▶ Ruotare il manubrio verso destra riduce la stabilità e può causare la caduta della motocicletta.
5. Portare il commutatore di accensione in posizione LOCK e rimuovere la chiave. ➡ P. 40

Linee guida relative al rifornimento e al carburante

Seguire queste linee guida per proteggere il motore e il catalizzatore:

- Utilizzare solamente carburante senza piombo.
- Utilizzare il carburante con il numero di ottano consigliato. L'utilizzo di carburante a basso numero di ottano può diminuire le prestazioni del motore.
- Non utilizzare carburanti con alta concentrazione di alcool. ➤ P. 121
- Non utilizzare carburante vecchio o contaminato o una miscela olio/carburante.
- Evitare di far penetrare sporco o acqua all'interno del serbatoio.

Controllo di coppia selezionabile Honda (Controllo di coppia)

Quando rileva il pattinamento della ruota posteriore in fase di accelerazione, il sistema limita la coppia erogata alla ruota posteriore in base al livello di controllo di coppia selezionato.

Alle impostazioni minori dei livelli del controllo di coppia, quest'ultimo consentirà un certo pattinamento della ruota durante la fase di accelerazione. Selezionare un livello commisurato alle proprie capacità e condizioni di guida.

Il controllo di coppia non funziona durante la decelerazione e non impedirà lo slittamento della ruota posteriore dovuto all'effetto del freno motore. Non chiudere improvvisamente la valvola a farfalla, specialmente durante la guida su superfici scivolose.

Il controllo di coppia potrebbe non compensare condizioni stradali accidentate o l'azionamento rapido dell'acceleratore. Tenere sempre presenti le condizioni della strada e meteorologiche, nonché le proprie condizioni e capacità nell'azionare l'acceleratore. Se la motocicletta rimane impantanata nel fango, neve o sabbia, potrebbe essere più facile liberarla con il controllo di coppia temporaneamente disattivato. Disattivare temporaneamente il controllo di coppia può anche aiutare a mantenere il controllo e l'equilibrio nella guida fuoristrada.

Utilizzare sempre pneumatici e rocchetti di tipo raccomandato per garantire il corretto funzionamento del sistema del controllo di coppia.

Accessori e modifiche

Si raccomanda vivamente di non dotarsi di accessori non progettati specificamente da Honda o di eseguire modifiche che alterino il progetto originale della motocicletta. Ciò potrebbe comprometterne la sicurezza.

Le modifiche alla motocicletta possono far decadere la garanzia e rendere illegale la libera circolazione della motocicletta su strada. Prima di decidere di installare accessori sulla motocicletta, è necessario assicurarsi che tali modifiche siano sicure e legali.

!ATTENZIONE

Accessori o modifiche non corretti possono provocare incidenti con conseguenti lesioni gravi o morte.

Rispettare tutte le istruzioni contenute nel presente manuale d'uso relative ad accessori e modifiche.

Non trainare rimorchi o sidecar con la motocicletta. La motocicletta non è stata progettata per questi scopi e il loro utilizzo può compromettere seriamente il controllo della motocicletta.

Carico

- Il trasporto di un peso supplementare influenza il controllo, la frenata e la stabilità della motocicletta.
Adattare sempre la velocità al carico che si sta trasportando per mantenere una guida in sicurezza.
- Non trasportare mai carichi eccessivi e rispettare sempre i limiti di carico specificati.
➤ **Carico massimo/peso massimo bagaglio**
P. 130
- Fissare saldamente tutti i bagagli in modo che siano bilanciati e vicini al centro della motocicletta.
- Non posizionare oggetti vicino alle luci o al silenziatore.

! ATTENZIONE

Carichi eccessivi o un carico non corretto possono essere cause di incidente con conseguenti lesioni gravi o morte.

Rispettare i limiti di carico e tutte le altre linee guida relative ai carichi contenute nel presente manuale.

Ubicazione componenti

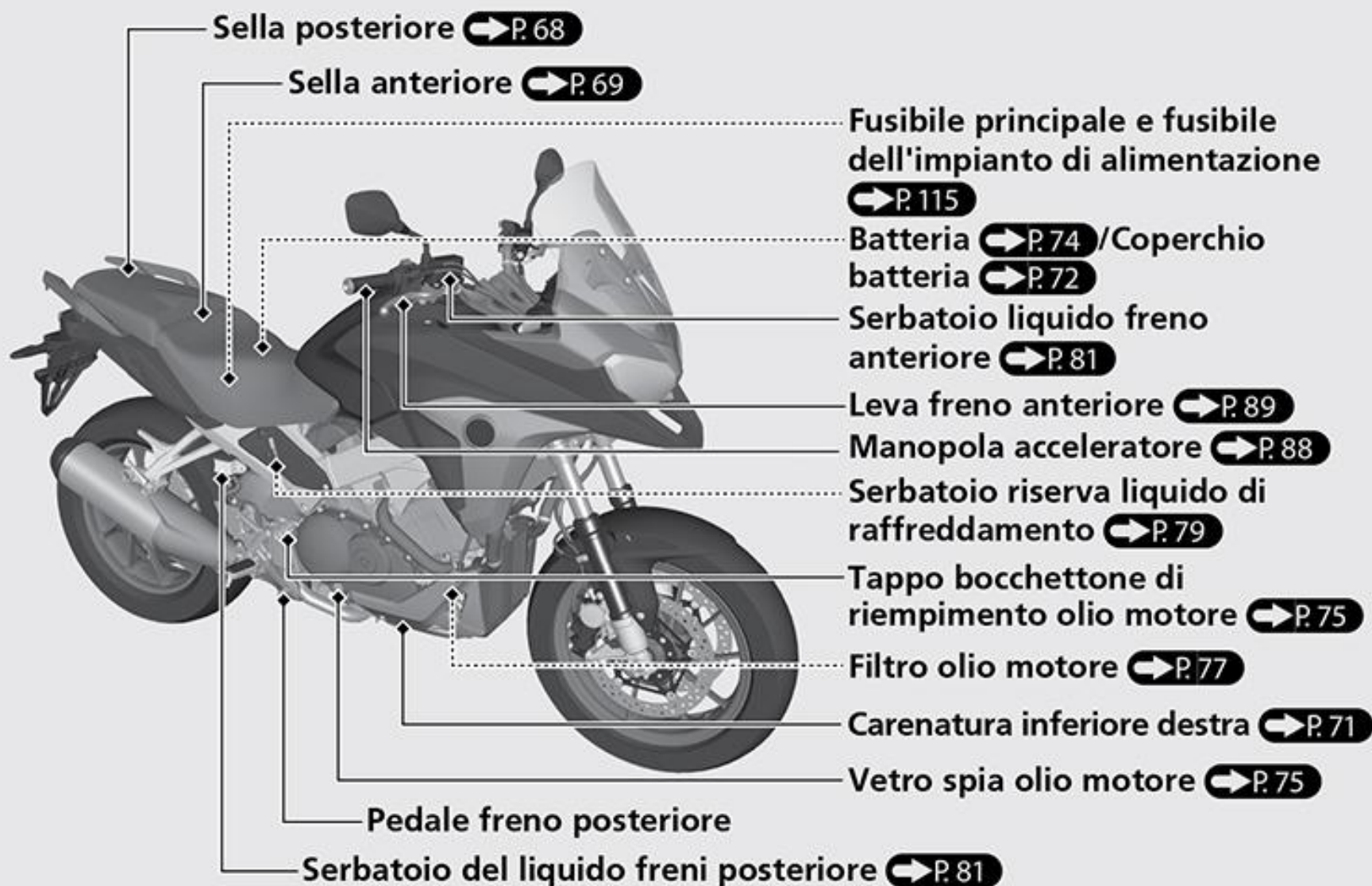



Strumentazione



Contagiri

AVVISO

Evitare di portare il regime motore fino alla zona rossa del contagiri. Un regime motore eccessivo può pregiudicare la vita utile del motore.

Zona rossa contagiri
(regime motore eccessivo)

Pulsante **SEL**

Pulsante **SET**

Controllo del display

Quando il commutatore di accensione viene portato in posizione ON, vengono visualizzati tutte le modalità e i segmenti digitali. Se alcuni non vengono visualizzati correttamente, fare controllare il problema presso il concessionario.

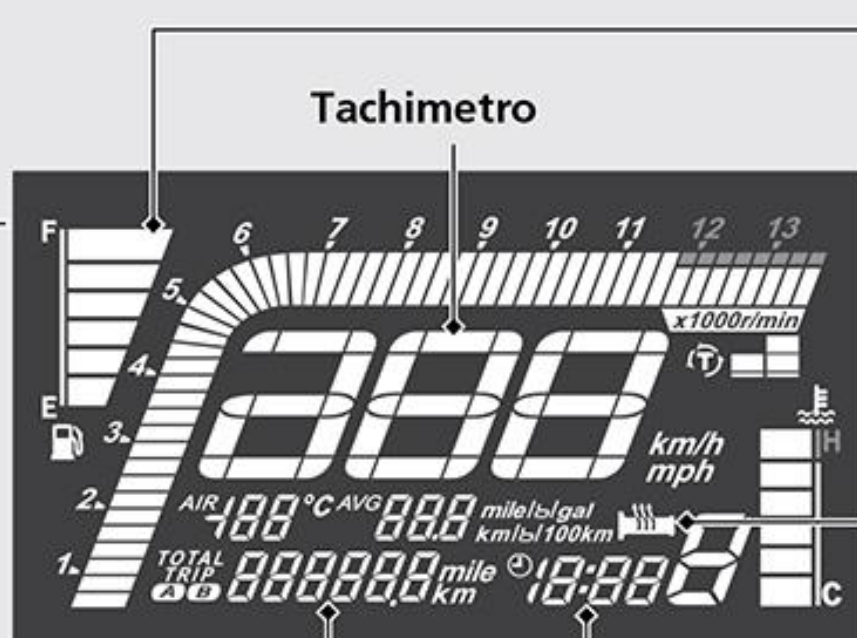

Indicatore di livello carburante

Carburante rimanente quando inizia a lampeggiare solo il 1° (E) segmento: circa 3,5 litri



Se l'indicatore livello carburante continua a lampeggiare oppure si spegne: ➔ P. 103

Icona di stato del riscaldatore delle manopole del manubrio

L'icona di stato del riscaldatore delle manopole del manubrio compare quando tale riscaldatore è acceso.

Orologio (visualizzazione 12 ore)/Durata del percorso/Livello del riscaldatore delle manopole del manubrio ➔ P. 29

Contachilometri totale [TOTALE] e contachilometri parziale [PARZIALE A/B] e contachilometri alla rovescia ➔ P. 23

Strumentazione (Segue)

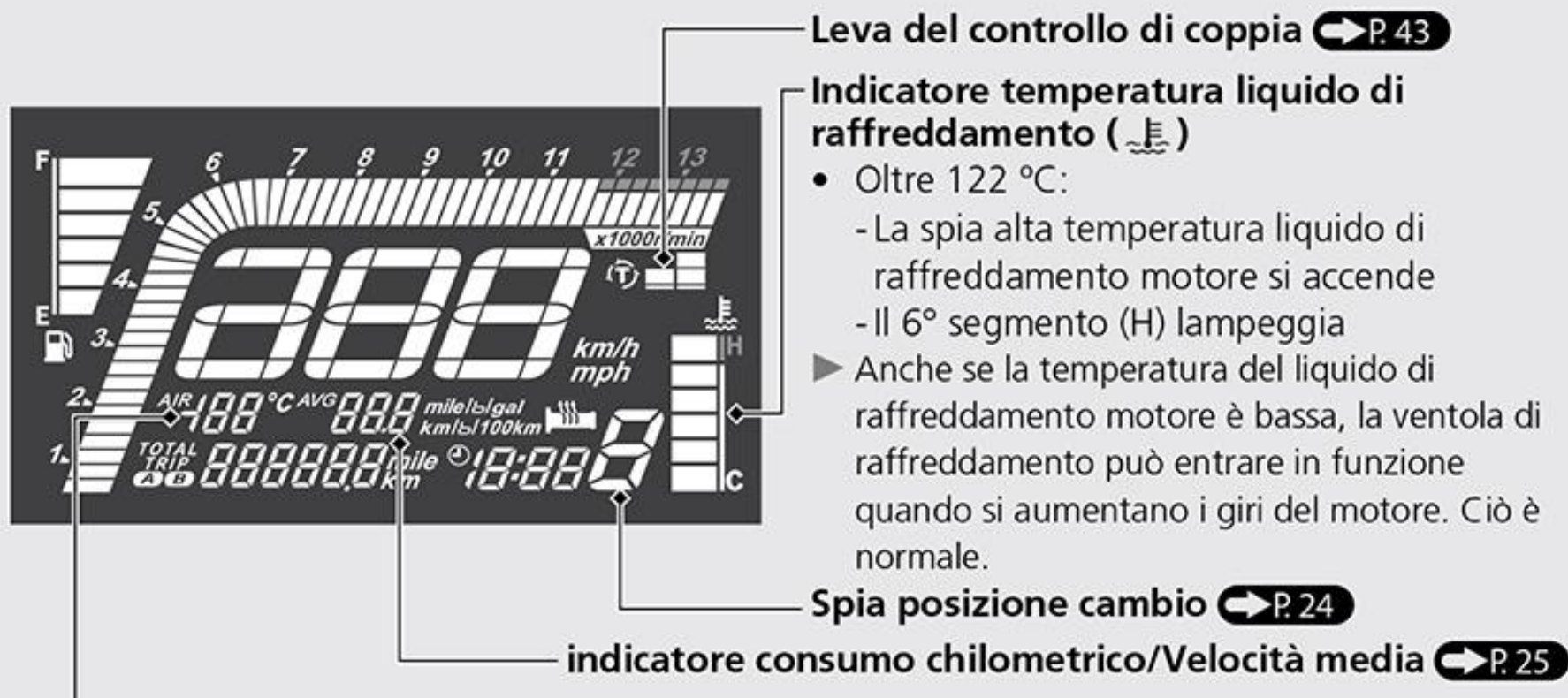

Indicatore temperatura aria esterna (AIR)

Intervallo di misurazione: da -10 a 50 °C

- Al di sotto di -11 °C: viene visualizzato "--"
- Oltre 50 °C: "50" (°C) lampeggia
- La temperatura rilevata può non essere corretta a basse velocità a causa del calore riflesso.

Contachilometri totale [TOTAL], parziale [TRIP A/B] e chilometraggio alla rovescia



Contachilometri totale [TOTAL], parziale [TRIP A/B] e chilometraggio alla rovescia

Il pulsante **SEL** commuta tra contachilometri totale, contachilometri parziale A, contachilometri parziale B e contachilometri alla rovescia.



Contachilometri

Distanza totale percorsa. Quando viene visualizzato il simbolo "-----", recarsi presso un concessionario per ottenere assistenza.

Contachilometri parziale

Distanza percorsa dall'azzeramento del contachilometri parziale. Quando viene visualizzato il simbolo "----.-", recarsi presso un concessionario per ottenere assistenza.

Per azzerare il contachilometri parziale:

➔ P. 28

Contachilometri alla rovescia

La distanza percorsa viene sottratta da un valore prestabilito.

Intervallo di misurazione: da 999,9 a 0,0 km o miglia

Quando il valore del conto alla rovescia raggiunge "0.0" km o miglia durante la guida, il numero lampeggia.

Strumentazione *(Segue)*

Se viene visualizzata un'indicazione diversa dal contachilometri alla rovescia, tale indicazione passerà automaticamente al contachilometri alla rovescia, mostrando il valore "0.0" km o miglia lampeggiante.

- ▶ Per ripristinare la distanza del contachilometri alla rovescia, mantenere premuto il pulsante **SEL** mentre è visualizzato il contachilometri alla rovescia.
- ▶ Passando all'unità in "km" una volta impostata la distanza del percorso a "625 mile" o superiore, con le unità espresse in "miglia", la cifra relativa alle migliaia non verrà visualizzata perché la distanza indicata supera l'intervallo massimo di visualizzazione.

Per impostare il contachilometri alla rovescia: ➔ P. 34

Spia posizione cambio

Visualizza la posizione delle marce dalla 1a alla 6a. Se il commutatore di accensione viene portato in posizione ON con il cambio impostato in terza marcia o su una marcia più alta, la spia indicante la marcia inserita sarà visualizzata come mostrato in figura.



Una volta portato il cambio in seconda, la spia indicante la marcia inserita mostrerà di nuovo la posizione corretta.

Utilizzare sempre pneumatici e rocchetti di tipo raccomandato per garantire il corretto funzionamento della spia di marcia inserita.

Indicatore consumo chilometrico e Velocità media



Indicatore consumo chilometrico e Velocità media

Il pulsante **SET** commuta tra il consumo chilometrico istantaneo, il consumo chilometrico medio e la velocità media.



Consumo chilometrico istantaneo

Visualizza il consumo chilometrico corrente o istantaneo.

Intervallo di misurazione: da 0,1 a 99,9 km/L (L/100 km, miglia/L o miglia/gal)

- Quando la velocità è inferiore a 7 km/h viene visualizzato "--.-".
- Meno di 0,1 km/L (L/100km, miglia/L o miglia/gal.) oppure più di 99,9 km/L (L/100km, miglia/L o miglia/gal): viene visualizzato "--.-".

Quando viene visualizzato "--.-", eccetto nel caso suddetto, recarsi dal concessionario per l'assistenza.

Strumentazione *(Segue)*

Consumo chilometrico medio

Visualizza il consumo chilometrico medio a partire dall'ultimo azzeramento del contachilometri parziale.

Il consumo chilometrico medio viene calcolato in base al valore visualizzato dal contachilometri parziale (A o B) selezionato. Inoltre, il consumo chilometrico medio per il contachilometri parziale A viene visualizzato anche quando è selezionato il contachilometri totale o il contachilometri alla rovescia.

Intervallo di misurazione: da 0,1 a 99,9 km/L (L/100 km, miglia/L o miglia/gal)

- Display iniziale: viene visualizzato "--.-"
- Meno di 0,1 km/L (L/100km, miglia/L o miglia/gal.) oppure più di 99,9 km/L (L/100km, miglia/L o miglia/gal): viene visualizzato "--.-"
- Quando viene azzerato il contachilometri parziale A o B viene visualizzato "--.-"

Quando viene visualizzato "--.-", eccetto nel caso suddetto, recarsi dal concessionario per l'assistenza.

Per azzerare il consumo chilometrico medio:  **P.28**

▮ Velocità media

Visualizza la velocità media a partire dall'ultimo azzeramento del contachilometri parziale.

La velocità media viene calcolata in base al valore visualizzato dal contachilometri parziale (A o B) selezionato. Inoltre, la velocità media per il contachilometri parziale A viene visualizzata anche quando è selezionato il contachilometri totale o il contachilometri alla rovescia.

- Display iniziale: viene visualizzato "---"
Quando viene visualizzato "---" durante la guida, recarsi dal concessionario per l'assistenza.

Per azzerare la velocità media:  **P. 28**

Strumentazione *(Segue)*

Per azzerare il contachilometri parziale, il consumo chilometrico medio e la velocità media

Per effettuare l'azzeramento simultaneo di contachilometri parziale A, consumo chilometrico medio e velocità media (tutti basati sul valore riportato sul contachilometri parziale A), tenere premuto il pulsante **SEL** quando sul display viene visualizzato il contachilometri parziale A.

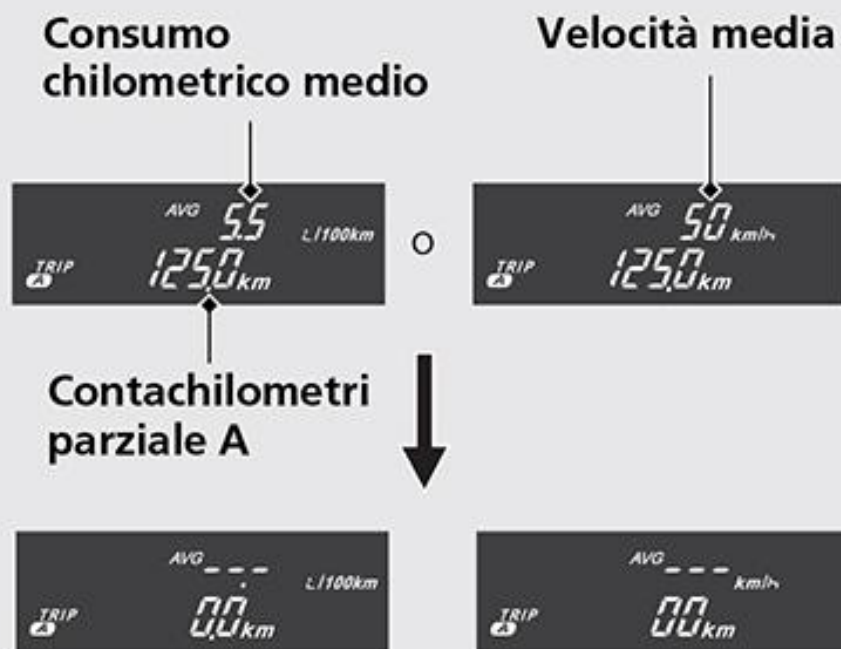

Per effettuare l'azzeramento simultaneo di contachilometri parziale B, consumo chilometrico medio e velocità media (tutti basati sul valore riportato sul contachilometri parziale B), tenere premuto il pulsante **SEL** quando sul display viene visualizzato il contachilometri parziale B.

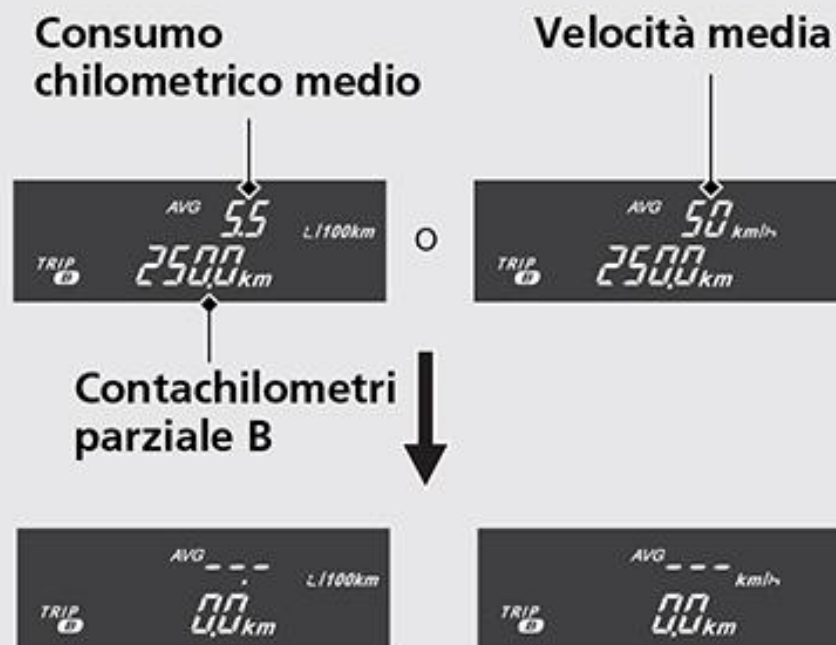

Orologio (visualizzazione 12 ore) e durata del percorso e livello del riscaldatore delle manopole del manubrio



Orologio (visualizzazione 12 ore) e durata del percorso e livello del riscaldatore delle manopole del manubrio

È possibile passare dalla modalità orologio a quella della durata del percorso e viceversa mantenendo premuto il pulsante **SET**.



- ➔ Mantenere premuto il pulsante **SET**.
- ⇒ Quando il riscaldatore delle manopole del manubrio è acceso o quando viene modificata l'intensità del livello, il livello del riscaldatore verrà visualizzato per circa 5 secondi.

Orologio

Per impostare l'orologio: ➔ **P. 31**

Durata del percorso

Visualizza il tempo trascorso da quando è stato avviato il motore.

Intervallo di misurazione: da 0:00 a 19:59 (ore: minuti)

Il display ritorna a 0:00 quando il tempo trascorso supera 19:59.

Livello del riscaldatore delle manopole del manubrio

Quando si aziona il riscaldatore delle manopole del manubrio, il display effettua automaticamente la commutazione dalla schermata dell'orologio o della durata del percorso a quella indicante il livello di riscaldamento impostato. Il display ritorna alla modalità ordinaria dopo circa 5 secondi.

Per azionare il riscaldatore delle manopole del manubrio: ➔ **P. 42**

Strumentazione *(Segue)*

Impostazione del display

Le seguenti voci possono essere attivate in sequenza.

- Impostazione dell'orologio
- Regolazione della retroilluminazione
- Impostazione della spia HISS
- Modifica delle unità di misura di velocità e chilometraggio
- Modifica delle unità di misura del chilometraggio
- Impostazione del contachilometri alla rovescia

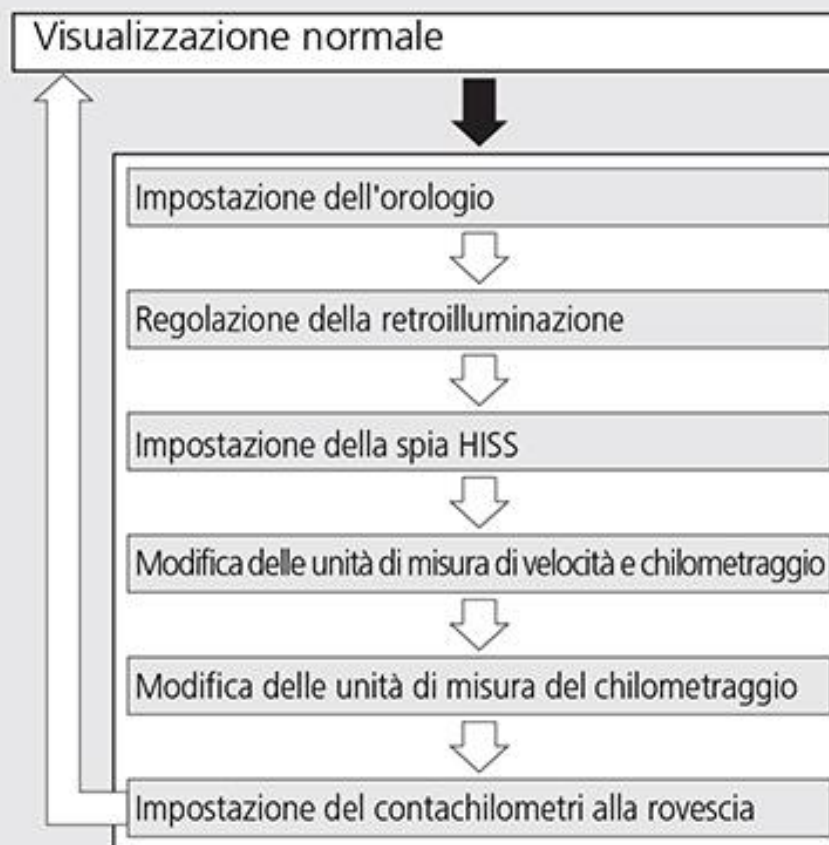

➡ Mantenere premuto il pulsante **SEL** e il pulsante **SET**

➡ Premere il pulsante **SET**

Se il commutatore di accensione viene disinserito, il pulsante non viene premuto per circa 30 secondi o quando si cambia il livello del riscaldatore delle manopole del manubrio, il sistema di controllo viene automaticamente commutato dalla modalità di impostazione alla modalità di visualizzazione ordinaria.

Se il pulsante non viene premuto per circa 30 secondi, o se viene modificato il livello del riscaldatore delle manopole del manubrio, i parametri ancora in fase di configurazione saranno annullati e solo i parametri per cui la fase di configurazione è già stata completata saranno applicati.

Solo se il commutatore di accensione è disinserito saranno applicati sia i parametri in fase di configurazione, sia quelli per cui è stata completa la configurazione.

1 Impostazione dell'orologio:

- 1 Portare il commutatore di accensione in posizione ON.
- 2 Mantenere premuto il pulsante **SEL** e il pulsante **SET**, la cifra delle ore inizia a lampeggiare.
- 3 Premere il pulsante **SEL** fino a visualizzare l'ora desiderata.
 - Mantenere premuto il pulsante **SEL** per l'avanzamento veloce delle ore.



- 4 Premere il pulsante **SET**. Le cifre dei minuti iniziano a lampeggiare.



Strumentazione *(Segue)*

- 5 Premere il pulsante **SEL** fino a visualizzare il minuto desiderato.
- Mantenere premuto il pulsante **SEL** per l'avanzamento veloce dei minuti.



- 6 Premere il pulsante **SET**. Una volta completata l'impostazione del formato dell'ora, il display passa alla modalità di regolazione della retroilluminazione.

2 Regolazione della retroilluminazione:

La luminosità è regolabile su cinque livelli.

- 1 Premere il pulsante **SEL**. Viene attivata la funzione di regolazione della luminosità.



- 2 Premere il pulsante **SET**. La retroilluminazione è impostata e la visualizzazione passa all'attivazione/disattivazione del lampeggio della spia HISS (la spia HISS si accende).

3 Impostazione della spia HISS:

È possibile selezionare l'attivazione/ disattivazione del lampeggio della spia HISS.

- 1 Premere il pulsante **SEL** per selezionare "On" (lampeggio) o "OFF" (disattivazione).



- 2 Premere il pulsante **SET**. Una volta completata l'impostazione della spia HISS, il display passa alla schermata di modifica delle unità di misura di velocità e chilometraggio.

4 Modifica delle unità di misura di velocità e chilometraggio:

- 1 Premere il pulsante **SEL** e selezionare "km/h" e "km" o "mph" e "miglia".



- 2 Premere il pulsante **SET**. Una volta completata l'impostazione delle unità di misura di velocità e chilometraggio il display passa alla modifica delle unità di misura del chilometraggio.

Strumentazione *(Segue)*

5 Modifica delle unità di misura del chilometraggio:

- 1 Premere il pulsante **SEL** per selezionare "L/100km" o "km/L".



Se vengono selezionati "mph" per velocità e "miglia" per il chilometraggio, l'unità di misura del chilometraggio è "miglia/L" o "miglia/gal".



- 2 Premere il pulsante **SET**. L'unità di misura del consumo chilometrico è impostata e la visualizzazione passa all'impostazione del contachilometri alla rovescia.

6 Impostazione del contachilometri alla rovescia:

- 1 Il valore predefinito viene visualizzato e la terza cifra lampeggia.



- 2 Per impostare la terza cifra, premere il pulsante **SEL** fino a quando non compare il valore desiderato.

► Mantenere premuto il pulsante **SEL** per l'avanzamento veloce del valore.

- 3 Premere il pulsante **SET**. La seconda cifra inizia a lampeggiare.



- 4 Ripetere i passi 2 e 3 per la seconda e la prima cifre digitali.

- 5 Premere il pulsante **SET**. L'impostazione della distanza del percorso è completata e il display ritorna alla visualizzazione normale.

Il valore della distanza del percorso non viene resettato quando si completa l'impostazione del contachilometri alla rovescia premendo il solo pulsante **SET**, oppure quando il valore della distanza del percorso impostato è identico a quello della distanza attuale.

Quando si accede alla modalità di impostazione utilizzando le unità in "km" dopo aver impostato la distanza del percorso sul valore "625 mile", o su un valore superiore quando le unità sono impostate su "mile", sul display viene visualizzato "----." perché la distanza indicata supera l'intervallo massimo di visualizzazione.

Premere il pulsante **SEL** per visualizzare il valore "000.0", quindi, se necessario, impostare di nuovo la distanza del percorso. Premendo il pulsante **SET** quando viene

visualizzato "----." consente di tornare alla schermata di visualizzazione normale, mantenendo la distanza del percorso impostata in precedenza.

Spie

← Spia indicatore di direzione sinistro



Spia bassa pressione olio

La spia si accende quando il commutatore di accensione viene portato in posizione ON. La spia si spegne all'avvio del motore.

Se la spia si accende con il motore in funzione:



➔ P. 100

N Spia di folle

Questa spia si accende quando il cambio è in folle.

Spia abbaglianti

Spia guasti (MIL) impianto PGM-FI (iniezione programmata)

Si accende brevemente quando il commutatore di accensione viene portato su ON e l'interruttore di spegnimento motore è in posizione  (Run). La spia si accende quando il commutatore di accensione viene portato su ON e l'interruttore di spegnimento motore è in posizione  (Off).

Se si accende con il motore in funzione:

➔ P. 100

Spia riserva carburante

- La spia si accende brevemente quando il commutatore di accensione viene portato in posizione ON.
- Si accende quando nel serbatoio del carburante è presente solamente il carburante di riserva. Carburante residuo quando la spia riserva carburante si accende: 3,5 litri

Spia del controllo di coppia

- La spia si accende quando il commutatore di accensione viene portato in posizione ON. Si spegne quando la velocità raggiunge circa 10 km/h per indicare che il controllo di coppia è pronto per essere attivato.
- Lampeggia quando il controllo di coppia è in funzione.

Se la spia si accende durante la guida: ➔ P. 102



Spia sistema ABS (sistema frenante antibloccaggio)

La spia si accende quando il commutatore di accensione viene portato in posizione ON. La spia si spegne quando la velocità raggiunge circa 10 km/h.

Se la spia si accende durante la guida: ➔ P. 101

Spia HISS ➔ P. 118

- La spia si accende brevemente quando il commutatore di accensione viene portato su ON e l'interruttore di spegnimento motore è in posizione  (Run). Si spegne se la chiave di accensione ha il codice corretto.
- Lampeggia ogni 2 secondi per 24 ore quando il commutatore di accensione viene portato in posizione OFF.

Spia controllo di coppia in posizione OFF

Si accende quando viene disattivato il controllo di coppia.

Spia indicatore di direzione destro

Spia alta temperatura liquido di raffreddamento motore

La spia si accende brevemente quando il commutatore di accensione viene portato in posizione ON.

Se la spia si accende durante la guida:

➔ P. 99

Interruttori



Interruttore del controllo di coppia

Impostazione del livello del controllo di coppia e attivazione/disattivazione del controllo di coppia. ➔ P. 43

DPASS Interruttore di comando lampeggio

Consente di eseguire lampeggi con i fari abbaglianti.

Devioluci

-  D: Abbagliante
-  D: Anabbagliante

Interruttore del riscaldatore delle manopole del manubrio ➔ P. 41

Interruttore indicatori di direzione

- L'indicatore di direzione si disattiva automaticamente una volta completata la svolta.
- Quando azionato per effettuare un cambio di corsia, l'indicatore di direzione si disattiva automaticamente dopo 7 secondi o dopo aver percorso 120 m.
- ▶ È possibile disattivare manualmente l'indicatore premendo l'interruttore.
- ▶ In alcuni casi, l'intervallo fino alla disattivazione degli indicatori di direzione viene modificato.
- ▶ Utilizzare sempre i pneumatici consigliati per garantire il corretto funzionamento della disattivazione automatica.

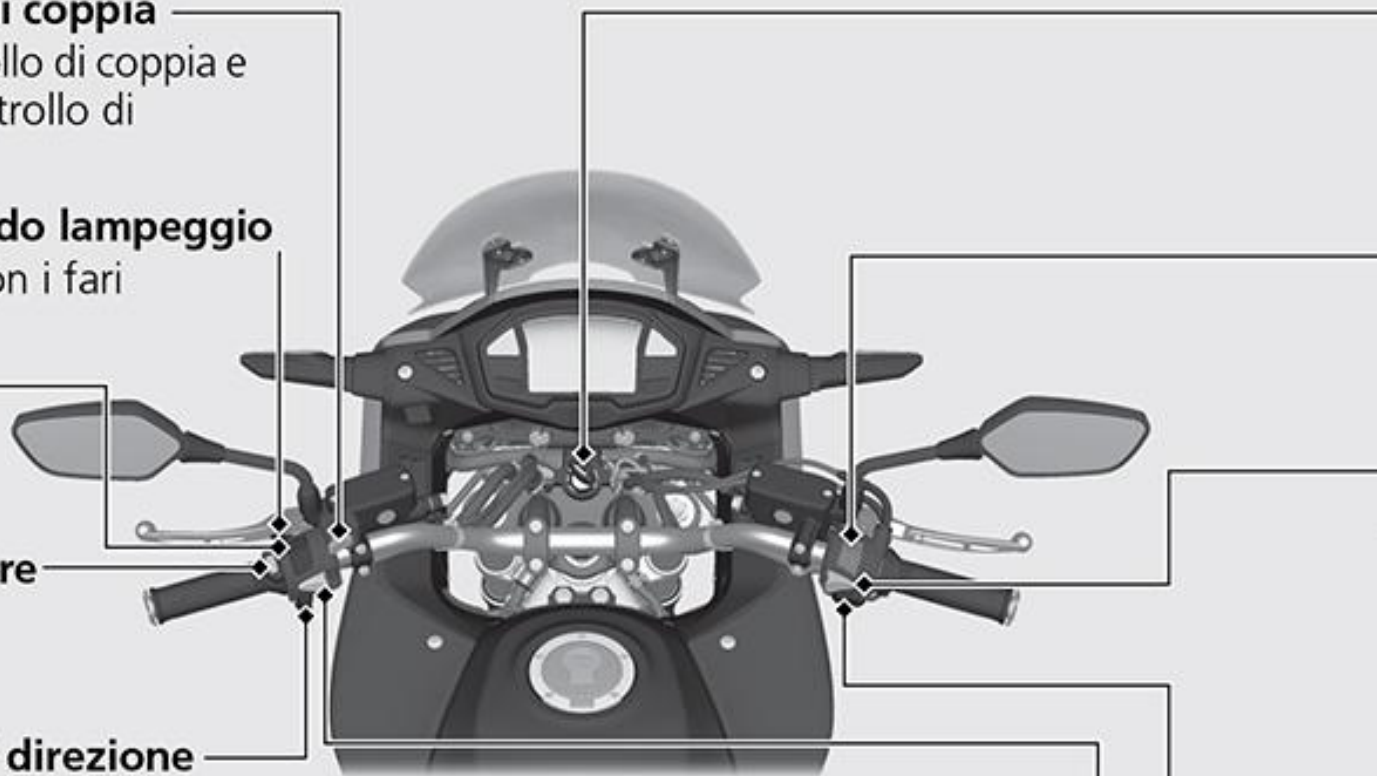



Commutatore di accensione

Fornisce/toglie alimentazione all'impianto elettrico, blocca lo sterzo.

- ▶ La chiave può essere rimossa quando si trova in posizione OFF o LOCK.

Interruttore di arresto del motore

Normalmente, l'interruttore deve essere impostato in posizione  (Run).

- ▶ In caso di emergenza, portarlo in posizione  (Off) per spegnere il motore.



Interruttore luci di emergenza

Azionabile con il commutatore di accensione su ON. Può essere portato su OFF indipendentemente dalla posizione del commutatore di accensione.

- ▶ Con l'interruttore luci di emergenza su ON, i lampeggi continuano anche se il commutatore di accensione è su OFF o LOCK.



Pulsante di avviamento



Pulsante avvisatore acustico

Interruttori *(Segue)*

Bloccasterzo

Per ridurre il rischio di furti, bloccare lo sterzo quando si parcheggia.

Si consiglia inoltre l'utilizzo di un lucchetto a U o un dispositivo simile.

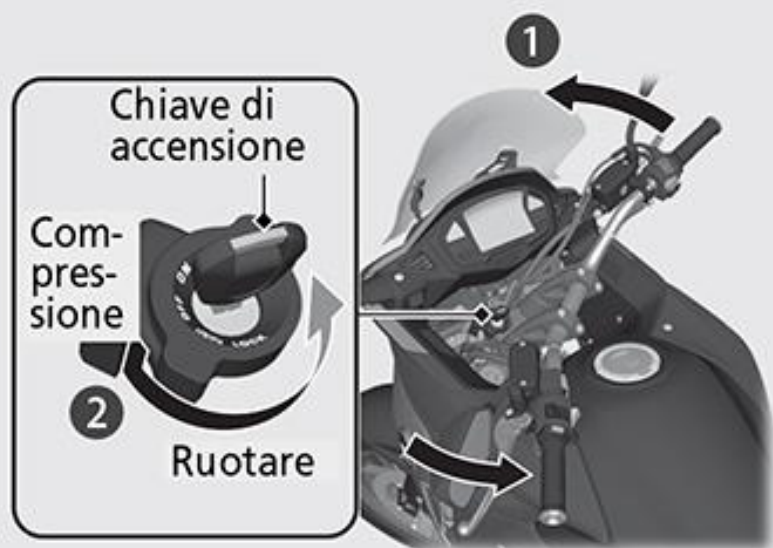

ON

Fornisce alimentazione all'impianto elettrico per l'avviamento/la guida

OFF

Spegne il motore.

LOCK

Blocca lo sterzo.

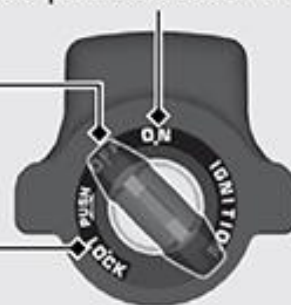

Blocco

- 1 Ruotare il manubrio completamente a sinistra o a destra.
- 2 Spingere la chiave verso il basso, quindi ruotare il commutatore di accensione in posizione LOCK.
 - Se il bloccasterzo si inserisce con difficoltà, muovere il manubrio.
- 3 Estrarre la chiave.

Sblocco

Inserire la chiave, spingerla a fondo e ruotare il commutatore di accensione in posizione OFF.

Riscaldatore delle manopole del manubrio

La VFR800X è equipaggiata con un riscaldatore delle manopole del manubrio che riscalda le mani durante la guida. Indossare dei guanti per proteggere le mani dalle manopole del manubrio riscaldate.

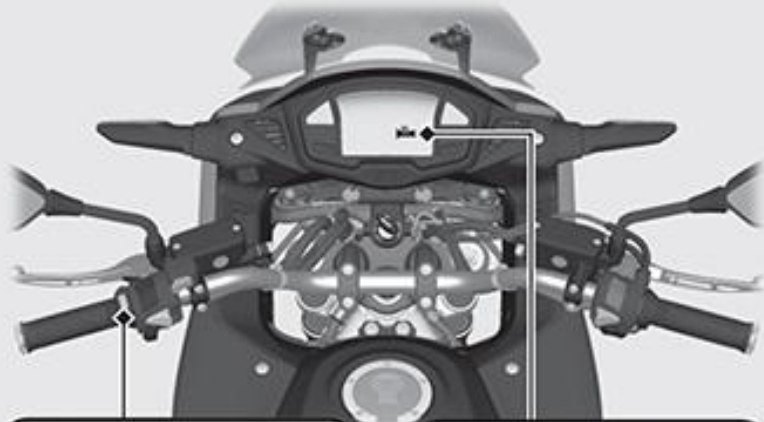

Interruttore del riscaldatore delle manopole del manubrio

Spia del riscaldatore delle manopole del manubrio



Icona di stato del riscaldatore delle manopole del manubrio

Livello di riscaldamento

Spia del riscaldatore delle manopole del manubrio:

Visualizzata quando il riscaldatore delle manopole del manubrio è acceso.

Il livello del riscaldatore selezionato è indicato dal numero di lampeggi della spia quando viene acceso il riscaldatore e viene modificato il livello del riscaldatore. Per esempio, se si seleziona livello 5 del riscaldatore, la spia lampeggia 5 volte e ripete il ciclo 7 volte.

Livello del riscaldatore:

Il livello del riscaldatore selezionato viene indicato per alcuni secondi quando viene azionato l'interruttore del riscaldatore delle manopole del manubrio.

Icona di stato del riscaldatore delle manopole del manubrio:

Visualizzata quando il riscaldatore delle manopole del manubrio è acceso.

Se "E1", "E2" o "E3" lampeggia ➔ P.103



Riscaldatore delle manopole del manubrio *(Segue)*

Per azionare il riscaldatore delle manopole del manubrio

- 1 Avviare il motore. ➔ P. 45
- 2 Premere l'interruttore del riscaldatore delle manopole del manubrio. Le manopole riscaldabili si attivano.
 - ▶ L'icona di stato compare sul display quando il riscaldatore delle manopole del manubrio è in funzione.
- 3 Selezionare il livello del riscaldatore premendo l'interruttore.
 - ▶ Se il display è impostato in modalità orologio o durata del percorso, verrà visualizzata automaticamente l'indicazione del livello di riscaldamento impostato. Il display ritorna alla modalità ordinaria dopo aver lampeggiato per circa 5 secondi.
 - ▶ Non lasciare le manopole riscaldabili sulla posizione massima per periodi prolungati in una giornata di sole.
- 4 Per disattivare il riscaldatore, premere l'interruttore fino a che l'icona di stato sul display scompare. Tenere premuto l'interruttore anche per disattivare le manopole riscaldabili.

Non utilizzare le manopole riscaldabili con il motore al minimo per periodi prolungati. Ciò potrebbe scaricare e/o esaurire la batteria.

Mantiene il livello selezionato quando l'interruttore di accensione viene disinserito.

- ▶ Il livello del riscaldatore non viene modificato se l'interruttore di accensione viene portato nella OFF posizione entro 5 secondi dal momento in cui si è effettuata la modifica all'intensità di riscaldamento.

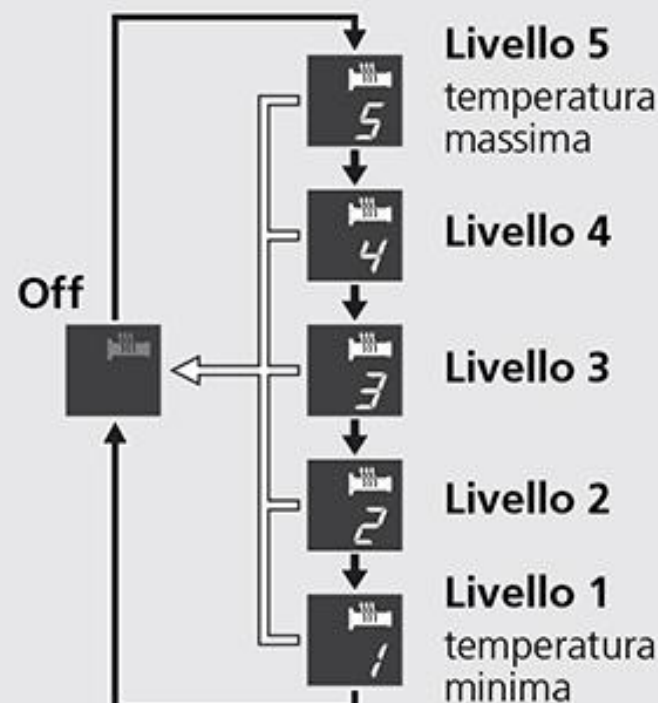

- ➔ Premere l'interruttore del riscaldatore delle manopole del manubrio.
- ➔ Tenere premuto l'interruttore del riscaldatore delle manopole del manubrio.

Controllo di coppia selezionabile Honda (Controllo di coppia)

Il livello del controllo di coppia (controllo della potenza del motore) può essere selezionato o attivato/disattivato.

- ▶ Non azionare l'interruttore del controllo di coppia durante la guida. Fermare prima la motocicletta e disattivare o attivare e selezionare il livello desiderato.
- ▶ L'impostazione del controllo di coppia non può essere modificata o disattivata quando il sistema è attivato (la spia del controllo di coppia lampeggia).
- ▶ Ogni volta che il commutatore di accensione viene portato nella posizione ON, il livello del controllo di coppia verrà impostato automaticamente al livello 2 (max).
- ▶ Quando il controllo di coppia viene portato dalla posizione disattivata alla posizione attivata, verrà impostato automaticamente al livello 2 (max).

Impostazione del livello del controllo di coppia

Il livello può essere selezionato premendo l'interruttore del controllo di coppia.

- ▶ Il livello 2 è il livello massimo del controllo di coppia
- ▶ Il livello 1 è il livello minimo del controllo di coppia

Controllo di coppia attivato e disattivato

Il controllo di coppia può essere attivato e disattivato premendo e mantenendo premuto l'interruttore del controllo di coppia.

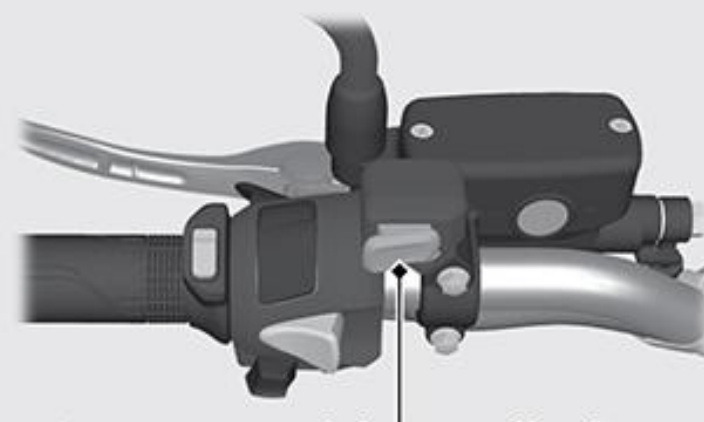

Interruttore del controllo di coppia

Controllo di coppia selezionabile Honda (Controllo di coppia) *(Segue)*

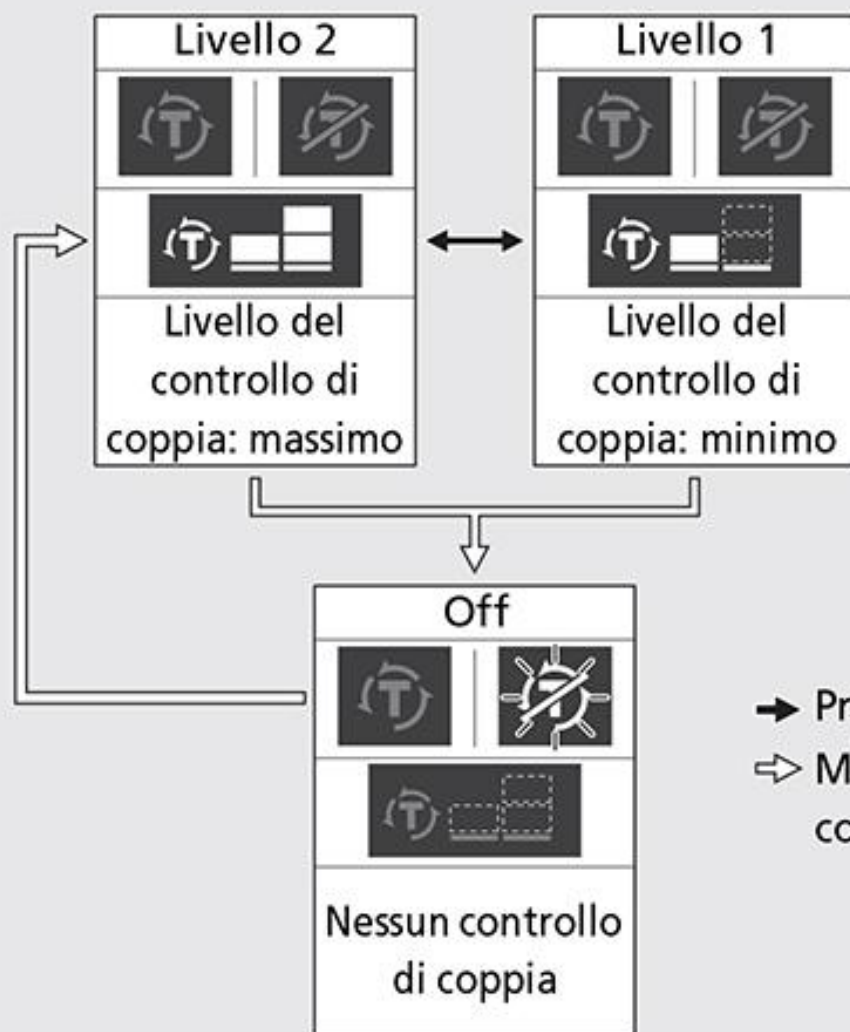

- ➔ Premere l'interruttore del controllo di coppia
- ⇨ Mantenere premuto l'interruttore del controllo di coppia

Avviamento del motore

Avviare il motore con la seguente procedura, indipendentemente dal fatto che il motore sia freddo o caldo.

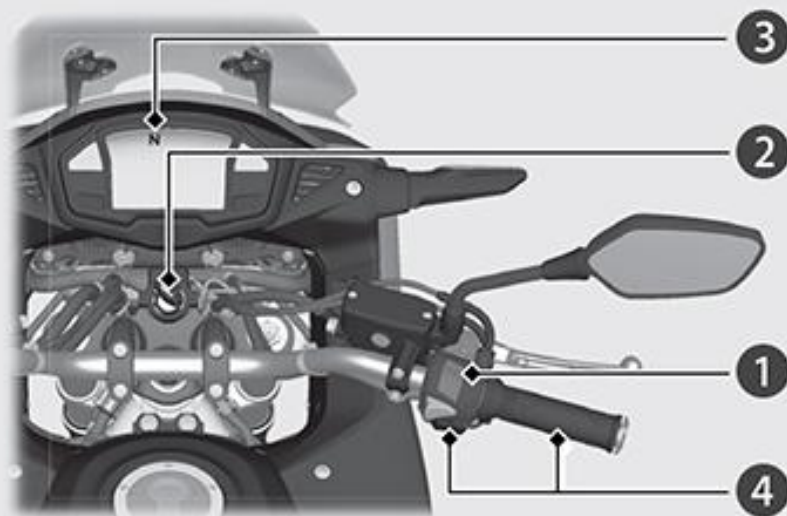

- ① Verificare che l'interruttore di spegnimento motore sia in posizione (Run).
- ② Portare il commutatore di accensione in posizione ON.
- ③ Portare il cambio in folle (la spia **N** si accende). In alternativa, tirare la leva della frizione per avviare la motocicletta con una marcia innestata purché il cavalletto laterale sia sollevato.
- ④ Premere il pulsante di avviamento con l'acceleratore completamente rilasciato.

Se il motore non si avvia:

- ① Accelerare a fondo e premere il pulsante di avviamento per 5 secondi.
- ② Ripetere la normale procedura di avviamento.
- ③ Se il motore si avvia, accelerare leggermente se il minimo non è stabile.
- ④ Se il motore non si avvia, attendere 10 secondi prima di passare nuovamente ai punti ① e ②.

Se il motore non si avvia ➔ P. 98

AVVISO

- Se il motore non si avvia entro 5 secondi, portare il commutatore di accensione in posizione OFF e attendere 10 secondi prima di provare nuovamente ad avviare il motore, per consentire il recupero della tensione di batteria.
- Il regime minimo accelerato e i fuorigiri del motore, se continuati, possono danneggiare il motore e l'impianto di scarico.
- Accelerare ripetutamente o mantenere il regime minimo accelerato per oltre 5 minuti potrebbe provocare lo scolorimento del tubo di scarico.
- Il motore non si avvia se la valvola a farfalla è completamente aperta.

Selezione marce

Il cambio della motocicletta ha sei marce avanti in uno schema con la prima verso il basso e le altre cinque verso l'alto.

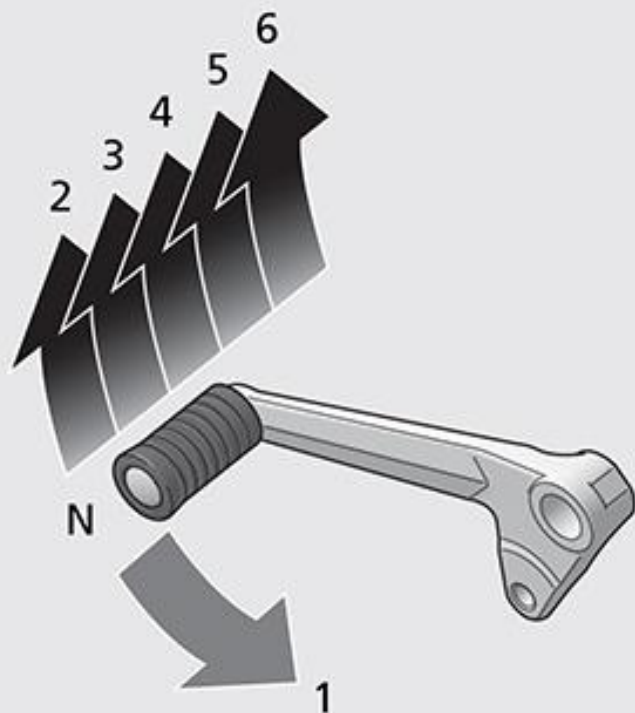

Se viene innestata una marcia con il cavalletto laterale abbassato, il motore si spegne.

Rifornimento

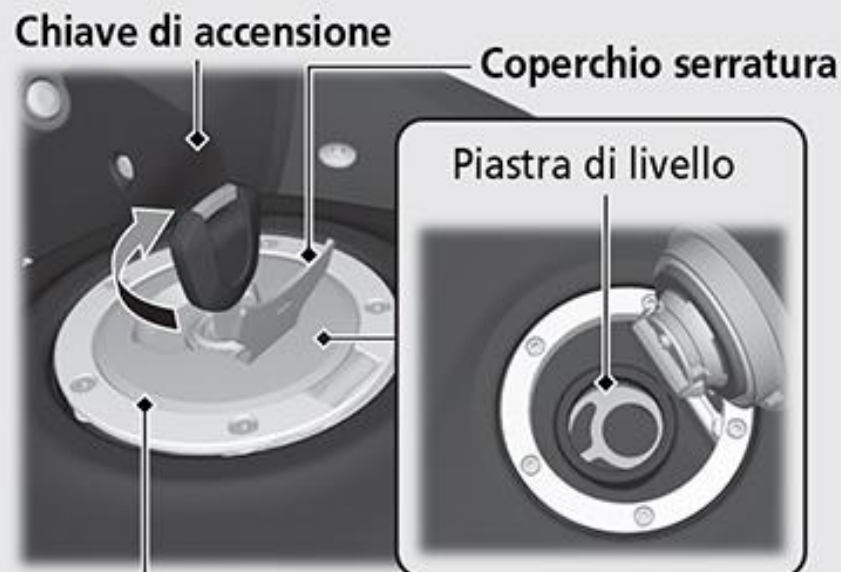

Tappo bocchettone di rifornimento carburante

Evitare di rifornire di carburante oltre la piastra di livello.

Tipo di carburante: solo benzina senza piombo

Numero di ottano carburante: questa motocicletta è stata progettata per utilizzare un numero di ottano (RON) pari a 91 o superiore per ottenere le migliori prestazioni.

Capacità serbatoio: 20,8 litri

Linee guida relative al rifornimento e al carburante ➔ P. 15

Apertura del tappo del bocchettone di rifornimento carburante

Aprire il coperchio della serratura, inserire la chiave di accensione e ruotarla in senso orario per aprire il tappo del serbatoio del carburante.

Chiusura del tappo del bocchettone di rifornimento carburante

- 1 Al termine del rifornimento, premere il tappo del bocchettone di rifornimento carburante finché si blocca.
- 2 Rimuovere la chiave e chiudere il coperchio serratura.
 - ▶ Se il tappo del serbatoio del carburante non è bloccato, non è possibile rimuovere la chiave.

⚠ ATTENZIONE

Il carburante è altamente infiammabile ed esplosivo. Quando si maneggia il carburante c'è il rischio di ustioni o lesioni gravi.

- Spegnerne il motore e tenere lontano fonti di calore, scintille e fiamme.
- Maneggiare il carburante solo all'aperto.
- Eliminare immediatamente le fuoriuscite.

Attrezzatura vano sottosella

Portacasco

Il vano portacasco si trova sotto la sella posteriore. Il cavo di fissaggio per casco è alloggiato nel kit attrezzi. ➤ P. 67



- Utilizzare il portacasco solo quando il veicolo è parcheggiato.

► Rimozione della sella posteriore ➔ P. 68

⚠ ATTENZIONE

Durante la guida, un casco attaccato al portacasco può interferire con la ruota o la sospensione posteriore e può causare un incidente con possibilità di lesioni gravi o decesso.

Utilizzare il portacasco solo quando il veicolo è parcheggiato. Non guidare con un casco fissato al portacasco.

Kit attrezzi/Borsa portadocumenti

Il kit attrezzi si trova sotto la sella posteriore. Fissare il kit attrezzi mediante l'apposita cinghia in gomma A (grande diametro), come illustrato in figura.

La borsa portadocumenti si trova sotto la sella anteriore.

Borsa portadocumenti Cinghia in gomma A

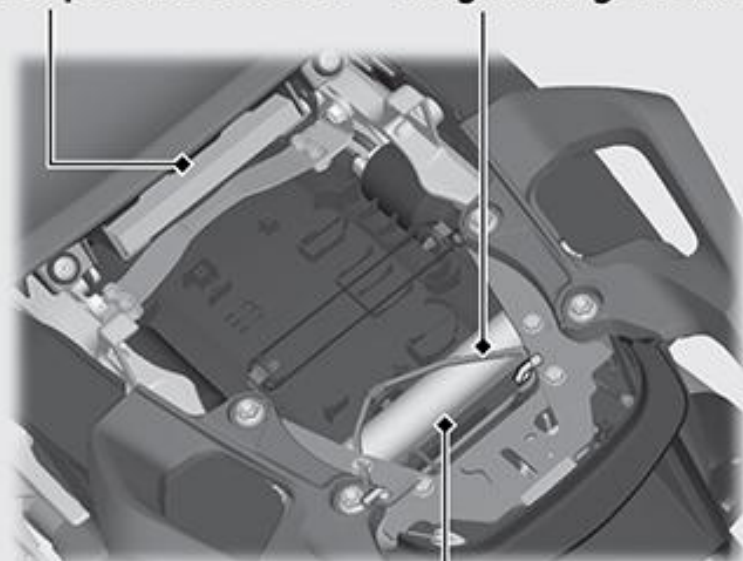

Kit attrezzi

► Rimozione della sella posteriore ➔ P. 68

Lucchetto a U

Sopra il parafrangente posteriore è fissato un lucchetto ad U.

- 1 Rimuovere la cinghia di gomma A (grande diametro) e il kit attrezzi dal parafrangente posteriore.
- 2 Posizionare il lucchetto a U sul parafrangente posteriore, e poi fissarlo agganciando la cinghia di gomma B (piccolo diametro) ai tre punti, come mostrato in figura.

► La forma o le dimensioni di alcuni lucchetti a U ne impedisce l'alloggiamento nel vano portaoggetti.

Cinghia in gomma B Lucchetto a U

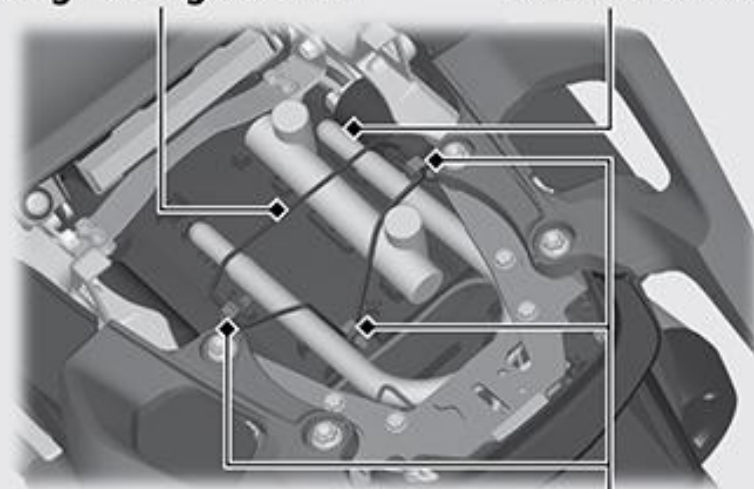

Punti di aggancio

Attrezzatura vano sottosella (Segue)

- 3 Posizionare il kit attrezzi sul lucchetto a U, quindi fissare kit attrezzi e lucchetto a U agganciando la cinghia di gomma ai due punti, come mostrato in figura.

Kit attrezzi

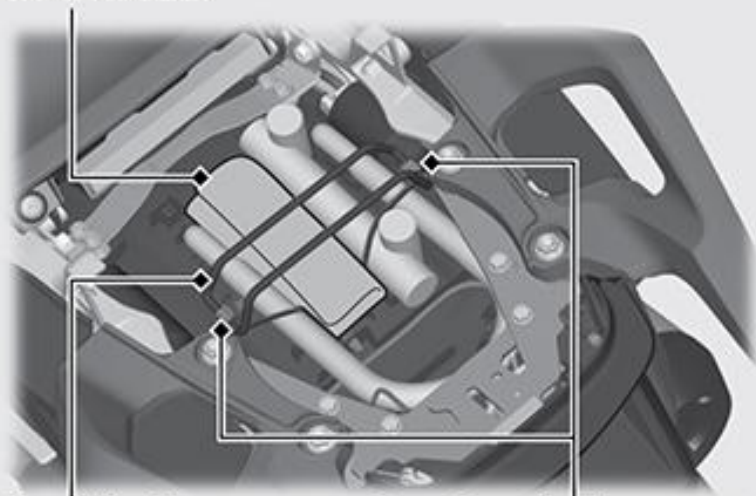

Cinghia in gomma A Punti di aggancio

Rimozione della sella posteriore ➔ P.68

Manutenzione

Prima di iniziare qualsiasi intervento di manutenzione, leggere attentamente "Importanza della manutenzione" e "Elementi essenziali della manutenzione". Per i dati relativi alla manutenzione, far riferimento a "Specifiche tecniche".

Importanza della manutenzione	P. 52	Liquido di raffreddamento	P. 79
Programma di manutenzione	P. 53	Freni/frizione	P. 81
Elementi essenziali della manutenzione ...	P. 56	Cavalletto laterale	P. 84
Kit attrezzi	P. 67	Catena di trasmissione	P. 85
Rimozione e installazione dei componenti		Acceleratore	P. 88
della carrozzeria	P. 68	Altre regolazioni	P. 89
Sella posteriore	P. 68	Leve freno e frizione	P. 89
Sella anteriore.....	P. 69	Sospensione anteriore	P. 90
Carenatura inferiore destra	P. 71	Sospensione posteriore.....	P. 92
Coperchio batteria	P. 72	Orientamento dei fari	P. 93
Batteria.....	P. 74	Altezza sella anteriore	P. 94
Olio motore	P. 75		

Importanza della manutenzione

Importanza della manutenzione

Eseguire una corretta manutenzione della motocicletta è assolutamente fondamentale per la sicurezza e la protezione dell'investimento, per ottenere le prestazioni migliori, per evitare guasti e per ridurre l'inquinamento atmosferico. La responsabilità della manutenzione è a carico del proprietario. Prima di iniziare a guidare, controllare la motocicletta ed eseguire i controlli periodici specificati nel programma di manutenzione. ➤ P. 53

⚠ATTENZIONE

Una manutenzione non corretta della motocicletta o la mancata risoluzione di un problema prima di mettersi alla guida può causare un incidente con conseguenti lesioni gravi o morte.

Seguire sempre le raccomandazioni relative a controlli e manutenzione programmati nel presente manuale d'uso.

Sicurezza della manutenzione

Leggere sempre le istruzioni relative alla manutenzione prima di iniziare un intervento e verificare di essere in possesso dei necessari strumenti, componenti e capacità tecniche. Non è possibile fornire segnalazioni di attenzione per ogni tipo di rischio che possa insorgere durante gli interventi di manutenzione. Solo l'addetto all'intervento può decidere se è necessario eseguire una determinata procedura.

Quando si eseguono interventi di manutenzione, seguire queste linee guida.

- Spegnere il motore e rimuovere la chiave.
- Parcheggiare la motocicletta su una superficie solida e piana, sostenendola con il cavalletto laterale o un cavalletto di sicurezza per la manutenzione.
- Per evitare bruciature, prima di procedere alla manutenzione lasciare raffreddare motore, silenziatore, freni e altri componenti sottoposti ad alte temperature.
- Avviare il motore solo quando viene ordinato e un ambiente ben ventilato.

Programma di manutenzione

Il programma di manutenzione specifica i requisiti di manutenzione necessari per garantire ottime prestazioni in sicurezza e affidabilità, oltre a un corretto controllo delle emissioni.









I lavori di manutenzione devono essere eseguiti in base agli standard e alle specifiche Honda da tecnici correttamente formati ed equipaggiati. Il proprio concessionario risponde a tutti questi requisiti. Tenere un registro accurato di tutti gli interventi di manutenzione, per garantire che la motocicletta sia sottoposta ad una manutenzione corretta.

Verificare che chiunque esegua interventi di manutenzione compili questo registro.



Tutti i costi della manutenzione programmata vengono considerati di norma a carico del proprietario e verranno addebitati dal concessionario. Conservare tutti gli scontrini. Se la motocicletta viene venduta, questi scontrini devono essere consegnati al nuovo proprietario insieme alla motocicletta.

Dopo ciascuna manutenzione periodica, Honda consiglia di fare eseguire una prova su strada della motocicletta da un concessionario.

Programma di manutenzione

Voci	Controllo di preparazione alla guida P. 56	Frequenza*1					Controllo annuale	Sostituzione regolare	Fare riferimento alla pagina	
		x 1.000 km	1	12	24	36				48
		x 1.000 mi	0,6	8	16	24				32
Tubazione carburante				I	I	I	I	I	-	
Livello carburante	I								-	
Funzionamento acceleratore		I		I	I	I	I	I	88	
Filtro aria*2					R		R		-	
Candela					I		R		-	
Gioco valvola					I		I		-	
Olio motore	I		R	R	R	R	R	R	75	
Filtro olio motore			R	R	R	R	R	R	77	
Regime minimo motore			I	I	I	I	I	I	-	
Liquido di raffreddamento radiatore*3	I			I	I	I	I	I	3 anni 79	
Impianto di raffreddamento				I	I	I	I	I	-	
Impianto di mandata aria secondaria					I		I		-	





Livello di manutenzione

-  : Intermedio. Raccomandiamo che gli interventi di manutenzione vengano eseguiti dal concessionario, a meno di essere in possesso degli attrezzi necessari e di avere la necessaria esperienza in campo meccanico. Le procedure sono fornite in tutti i manuali d'officina Honda ufficiali.
-  : Tecnico. Per motivi di sicurezza, questi interventi di manutenzione devono essere eseguiti dal concessionario.

Legenda manutenzione

- I** : Controllare (pulire, registrare, lubrificare o, se necessario, sostituire)
- L** : Lubrificare
- R** : Sostituire

Programma di manutenzione

Voci	Controllo di preparazione alla guida P. 56	Frequenza*1					Controllo annuale	Sostituzione regolare	Fare riferimento alla pagina	
		x 1.000 km	1	12	24	36				48
		x 1.000 mi	0,6	8	16	24				32
Catena di trasmissione	<input type="checkbox"/>		Ogni 1.000 km: <input type="checkbox"/> <input type="checkbox"/>						85	
Pattino catena di trasmissione				<input type="checkbox"/>	<input type="checkbox"/>	<input type="checkbox"/>	<input type="checkbox"/>		87	
Liquido freni*3	<input type="checkbox"/>			<input type="checkbox"/>	<input type="checkbox"/>	<input type="checkbox"/>	<input type="checkbox"/>	<input type="checkbox"/> 2 anni	81	
Usura pastiglie freni	<input type="checkbox"/>			<input type="checkbox"/>	<input type="checkbox"/>	<input type="checkbox"/>	<input type="checkbox"/>		82	
Impianto freni			<input type="checkbox"/>	<input type="checkbox"/>	<input type="checkbox"/>	<input type="checkbox"/>	<input type="checkbox"/>		56	
Interruttore luce di stop				<input type="checkbox"/>	<input type="checkbox"/>	<input type="checkbox"/>	<input type="checkbox"/>		83	
Puntamento faro				<input type="checkbox"/>	<input type="checkbox"/>	<input type="checkbox"/>	<input type="checkbox"/>		93	
Luci/avisatore acustico	<input type="checkbox"/>								-	
Interruttore di spegnimento motore	<input type="checkbox"/>								-	
Impianto frizione				<input type="checkbox"/>	<input type="checkbox"/>	<input type="checkbox"/>	<input type="checkbox"/>	<input type="checkbox"/>	56	
Liquido frizione*3	<input type="checkbox"/>			<input type="checkbox"/>	<input type="checkbox"/>	<input type="checkbox"/>	<input type="checkbox"/>	<input type="checkbox"/> 2 anni	83	
Cavalletto laterale	<input type="checkbox"/>			<input type="checkbox"/>	<input type="checkbox"/>	<input type="checkbox"/>	<input type="checkbox"/>		84	
Sospensioni				<input type="checkbox"/>	<input type="checkbox"/>	<input type="checkbox"/>	<input type="checkbox"/>	<input type="checkbox"/>	90	
Dadi, bulloni, dispositivi di fissaggio			<input type="checkbox"/>	<input type="checkbox"/>	<input type="checkbox"/>	<input type="checkbox"/>	<input type="checkbox"/>	<input type="checkbox"/>	-	
Ruote/pneumatici		<input type="checkbox"/>		<input type="checkbox"/>	<input type="checkbox"/>	<input type="checkbox"/>	<input type="checkbox"/>	<input type="checkbox"/>	64	
Cuscinetti testa di sterzo			<input type="checkbox"/>	<input type="checkbox"/>	<input type="checkbox"/>	<input type="checkbox"/>	<input type="checkbox"/>	<input type="checkbox"/>	-	

Note:

*1 : Se il contachilometri totale indica un chilometraggio maggiore, ripetere negli intervalli di frequenza stabiliti.

*2 : Eseguire più frequentemente la manutenzione quando si guida in zone insolitamente umide o polverose.

*3 : La sostituzione richiede esperienza in campo meccanico.

Controllo di preparazione alla guida

Per la propria sicurezza, il cliente ha la responsabilità di effettuare il controllo di preparazione alla guida e assicurarsi che eventuali problemi rilevati vengano risolti. Il controllo di preparazione alla guida è obbligatorio, non solo per la propria sicurezza, ma anche perché un semplice guasto o un pneumatico sgonfio potrebbero rivelarsi problemi più gravi.

Controllare quanto segue prima dell'utilizzo della motocicletta:

- Livello carburante: se necessario, riempire il serbatoio del carburante. ➤ P. 47
- Valvola a farfalla: controllare se si apre regolarmente e se si chiude completamente in tutte le posizioni dello sterzo. ➤ P. 88
- Olio motore: se necessario, rabboccare. Controllare se ci sono perdite. ➤ P. 75
- Livello liquido di raffreddamento - Se necessario, aggiungere del liquido di raffreddamento. Controllare se ci sono perdite. ➤ P. 79
- Catena di trasmissione - Controllare le condizioni e il lasco e, se necessario, lubrificare. ➤ P. 61, 85
- Freni: controllare il funzionamento. Lato anteriore e posteriore: controllare il livello del liquido freni e l'usura delle pastiglie. ➤ P. 81
- Luci e avvisatore acustico: controllare se le luci, gli indicatori e l'avvisatore acustico funzionano correttamente.
- Interruttore di spegnimento motore - Controllare se il funzionamento è corretto. ➤ P. 39
- Frizione - Controllare il livello del liquido della frizione. ➤ P. 83
- Impianto di esclusione accensione cavalletto laterale: controllare se funziona correttamente. ➤ P. 84
- Ruote e pneumatici: controllare lo stato, la pressione e, se necessario, regolare. ➤ P. 64

Sostituzione dei componenti

Utilizzare sempre componenti originali Honda o equivalenti per garantire affidabilità e sicurezza. Quando si ordinano componenti colorati, specificare il nome del modello, il colore e il codice indicato sull'etichetta colori. L'etichetta colori è applicata sul parafango posteriore, sotto la sella posteriore. ➔ P. 68

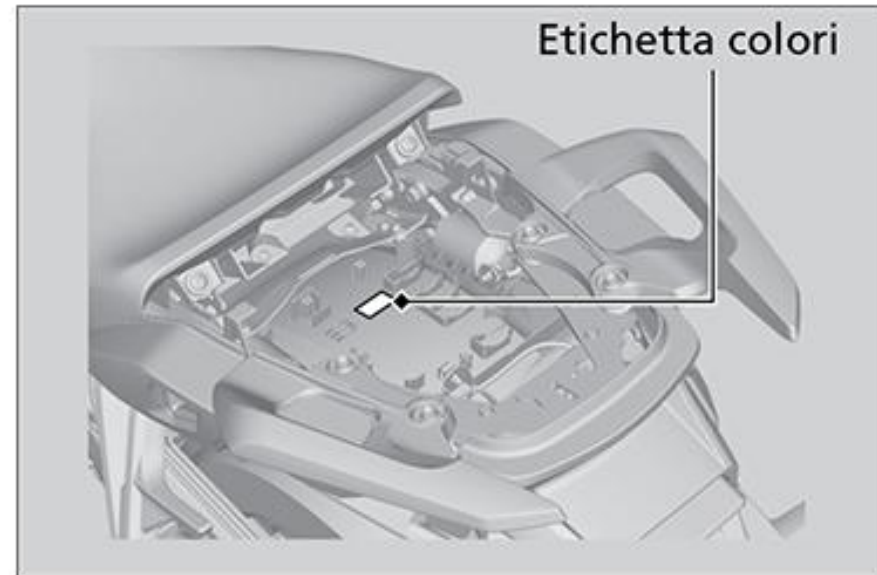

⚠ATTENZIONE

L'installazione di componenti non originali Honda può rendere la motocicletta pericolosa e provocare incidenti con possibilità di lesioni gravi o decesso.

Utilizzare sempre componenti originali Honda o loro equivalenti, progettati e approvati per la motocicletta.

Elementi essenziali della manutenzione

Batteria

La motocicletta è dotata di una batteria che non richiede manutenzione. Non è necessario controllare il livello di elettrolito della batteria o aggiungere acqua distillata. Pulire i terminali della batteria se sono sporchi o corrosi.

Non rimuovere le guarnizioni del tappo della batteria. Non è necessario rimuovere il tappo durante la carica.

AVVISO

La batteria non richiede manutenzione e può essere danneggiata in modo permanente se viene rimossa la guarnizione dei tappi.



Questo simbolo sulla batteria significa che questo prodotto non deve essere smaltito come un normale rifiuto domestico.

AVVISO

Se la batteria viene smaltita in modo non corretto, può essere dannosa per l'ambiente e nociva per la salute. Controllare sempre le normative vigenti relative allo smaltimento delle batterie.

! ATTENZIONE

Durante il normale funzionamento, la batteria esala idrogeno esplosivo.

Una scintilla o una fiamma possono causare l'esplosione della batteria, con conseguente possibilità di lesioni gravi o letali.

Indossare indumenti protettivi e una protezione per il viso, oppure fare eseguire gli interventi di manutenzione della batteria da parte di un meccanico esperto.

! Pulizia dei terminali della batteria

1. Rimuovere la batteria. ➔ P. 74
2. Se i terminali iniziano a corrodersi e sono rivestiti da una sostanza bianca, lavarli con acqua calda e pulirli.

3. Se i terminali sono molto corrosi, pulire e lucidare i terminali con una spazzola metallica o carta vetrata. Indossare occhiali protettivi.

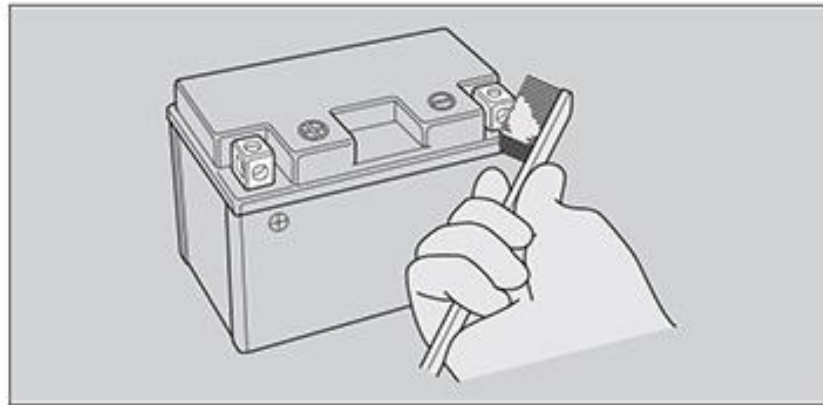

4. Dopo la pulizia, reinstallare la batteria.

La batteria ha una durata utile limitata. Consultare il concessionario per i tempi di sostituzione della batteria. Sostituire sempre la batteria con una batteria dello stesso tipo, che non richiede manutenzione.

AVVISO

L'installazione di accessori elettrici non originali Honda può sovraccaricare l'impianto elettrico, con il rischio di scaricare la batteria e di danneggiare l'impianto elettrico.

Fusibili

I fusibili proteggono i circuiti elettrici della motocicletta. Se un componente elettrico della motocicletta non funziona, controllare e sostituire eventuali fusibili bruciati. ➤ P. 114

Controllo e sostituzione dei fusibili

Portare il commutatore di accensione in posizione OFF per rimuovere e controllare i fusibili. Se un fusibile è bruciato, sostituirlo con un fusibile dello stesso amperaggio. Per l'amperaggio dei fusibili, vedere "Specifiche tecniche." ➤ P. 132

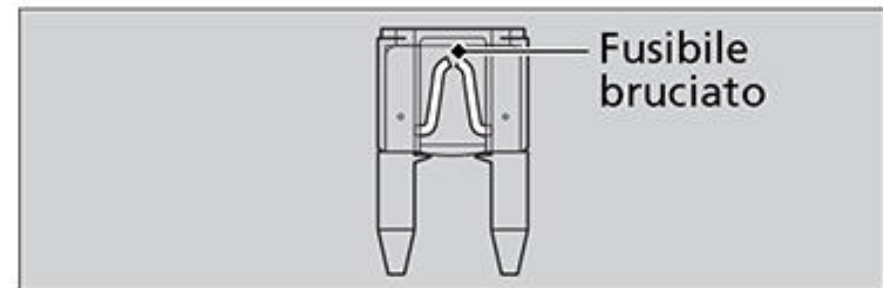

AVVISO

La sostituzione di un fusibile con uno di amperaggio maggiore aumenta considerevolmente il rischio di danneggiare l'impianto elettrico.

Elementi essenziali della manutenzione

Se un fusibile si guasta ripetutamente, è probabile che ci sia un guasto di natura elettrica. Fare controllare la motocicletta presso il concessionario.

Olio motore

Il consumo e la qualità dell'olio motore peggiorano in base alle condizioni di guida e al trascorrere del tempo.

Controllare regolarmente il livello dell'olio e, se necessario, rabboccare con olio motore consigliato. L'olio sporco o vecchio deve essere cambiato quanto prima.

Selezione dell'olio motore

Per l'olio motore raccomandato, vedere "Specifiche tecniche". ➤ P. 131

Se viene utilizzato un olio motore non originale Honda, controllare l'etichetta per verificare che tale olio soddisfi tutti gli standard seguenti:

- Standard JASO T 903*¹: MA
- Standard SAE*²: 10W-30
- Classificazione API*³: SG o superiore

- *1. Lo standard JASO T 903 è un indice per gli oli motore per motori a 4 tempi. Esistono due classi: MA e MB. Per esempio, l'etichetta seguente indica la classificazione MA.

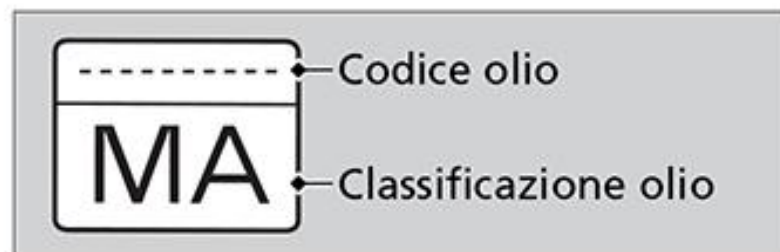

- *2. Lo standard SAE classifica gli oli in base alla viscosità.
- *3. La classificazione API specifica il livello di qualità e prestazioni degli oli motore. Utilizzare olio di tipo SG o superiore, ad eccezione dell'olio contrassegnato come "a risparmio energetico" o "a conservazione delle risorse" sul simbolo circolare di servizio API.

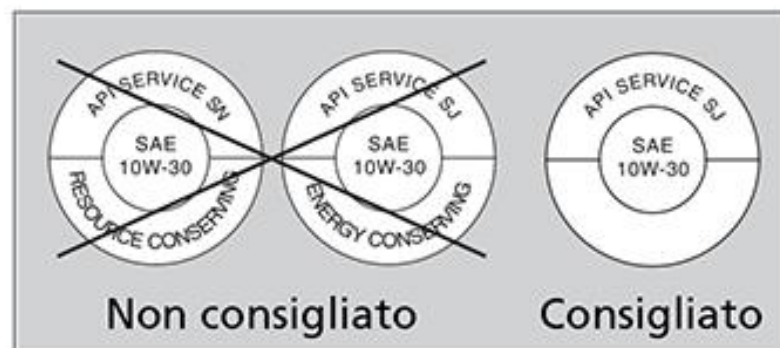

Liquido freni (liquido frizione)

Non aggiungere o cambiare il liquido freni, ad eccezione di casi di emergenza. Utilizzare sempre liquido freni nuovo proveniente da un contenitore sigillato. Se viene aggiunto liquido, fare eseguire quanto prima la manutenzione dell'impianto freni e della frizione presso il concessionario.

AVVISO

Il liquido freni può danneggiare le superfici in plastica e verniciate.

Eliminare immediatamente le fuoriuscite e lavare accuratamente.

Liquido freni consigliato:

Liquido freni DOT 4 Honda o equivalente

Catena di trasmissione

Controllare e lubrificare regolarmente la catena di trasmissione. Controllare la catena più frequentemente se si guida su strade dissestate, ad alta velocità, oppure con rapide accelerazioni ripetute.

Se la catena non si muove regolarmente, produce rumori inusuali, presenta rulli danneggiati, perni allentati, O-ring mancanti o attorcigliamenti, farla controllare dal concessionario.

Controllare inoltre l'ingranaggio motore e l'ingranaggio della ruota posteriore. Se i denti sono usurati o danneggiati, far controllare l'ingranaggio dal concessionario.

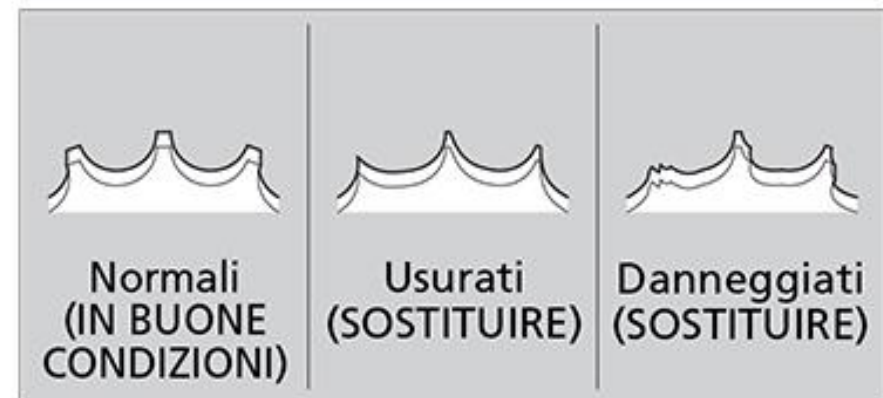

AVVISO

L'utilizzo di una nuova catena con ingranaggi usurati provoca la rapida usura della catena.

Elementi essenziali della manutenzione

I Pulizia e lubrificazione

Dopo aver verificato il gioco, pulire la catena e gli ingranaggi ruotando la ruota posteriore. Utilizzare un panno asciutto e un detergente adatto per le catene con O-ring, oppure un detergente neutro. Se la catena è sporca, pulirla mediante una spazzola morbida.

Al termine della pulizia, asciugare e lubrificare con il lubrificante consigliato. Se non è disponibile, utilizzare olio per ingranaggi SAE 80 o 90.

Lubrificante consigliato:

Lubrificante per catene di trasmissione progettato specificamente per catene con O-ring.

Se non è disponibile, utilizzare olio per ingranaggi SAE 80 o 90.

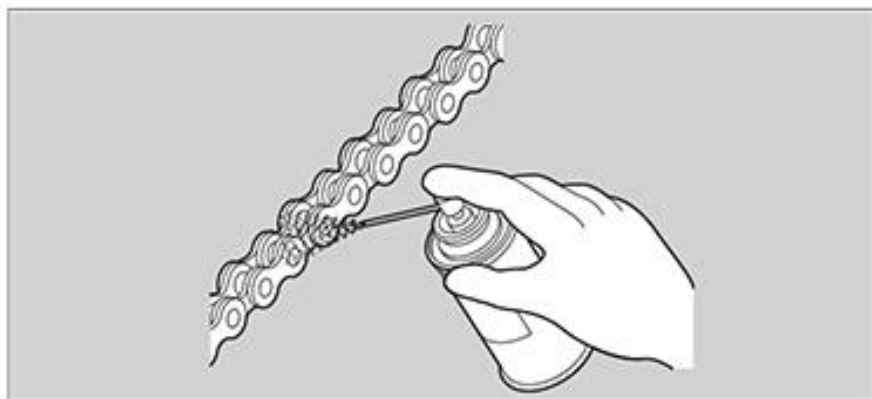

Non utilizzare pulitori a vapore, aspiratori ad alta pressione, spazzole metalliche, solventi volatili quali carburante e benzene, detergenti abrasivi, detergenti per catene o lubrificanti NON specifici per catene con O-ring, poiché potrebbero danneggiare le guarnizioni degli O-ring di gomma. Non versare il lubrificante sui freni o sui pneumatici.

Non utilizzare quantità eccessive di lubrificante per catene, per evitare di spruzzarlo sui propri indumenti e sulla motocicletta.

Liquido di raffreddamento raccomandato

Il liquido di raffreddamento Pro Honda HP è una soluzione premiscelata di antigelo e acqua distillata.

Concentrazione:

50% antigelo e 50% acqua distillata

Elementi essenziali della manutenzione

Una concentrazione di antigelo inferiore al 40% non fornisce una corretta protezione dalla corrosione e dalle basse temperature. Una concentrazione fino al 60% fornisce una migliore protezione alle temperature più fredde.

AVVISO

L'utilizzo di liquido di raffreddamento non specificato per motori in alluminio o l'utilizzo normale acqua di rubinetto può causare corrosione.

Filtro aria

Questa motocicletta utilizza un filtro aria con cartuccia di carta viscosa.

La pulizia tramite compressore o qualsiasi altro tipo di pulizia può comportare il degrado dell'elemento filtrante e causare l'ingresso di polvere.

Non eseguire operazioni di manutenzione.

La manutenzione deve essere eseguita presso il concessionario.

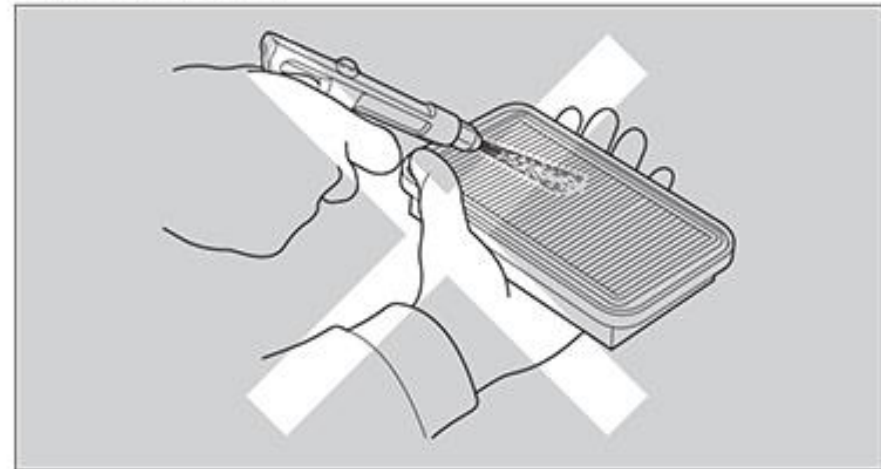

Elementi essenziali della manutenzione

Pneumatici (controllo/sostituzione)

Controllo della pressione

Controllare visivamente i pneumatici e utilizzare un manometro per controllarne la pressione almeno una volta al mese o ogni volta che i pneumatici sembrano sgonfi. Controllare sempre la pressione a pneumatici freddi.

Verifiche di eventuali danni

Controllare se i pneumatici sono tagliati, fessurati o incrinati in modo da esporre tessuti interni, o se sono presenti chiodi o altri corpi estranei conficcati sui lati o sul battistrada.

Controllare anche se sono presenti protuberanze o rigonfiamenti sulle pareti laterali dei pneumatici.

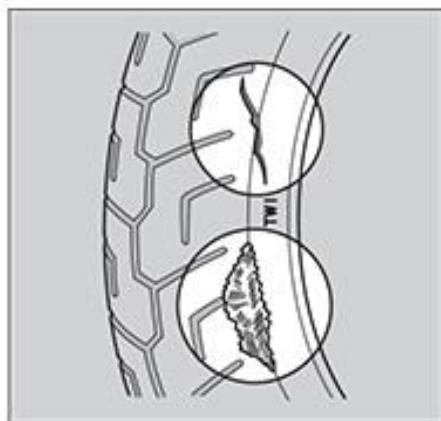

Verifica di un'eventuale usura anomala

Controllare se i pneumatici mostrano segni di usura anomala sulla superficie di contatto.

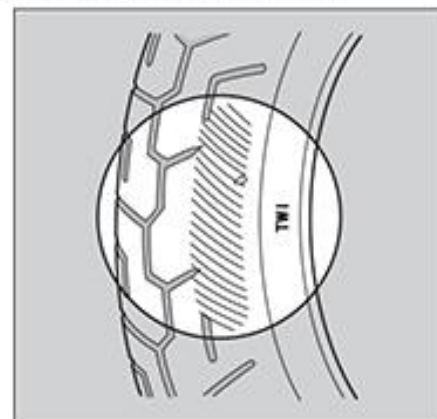

Controllo della profondità dei battistrada

Controllare gli indicatori di usura dei battistrada. Se sono visibili, sostituire immediatamente i pneumatici.

Per una guida sicura, è necessario sostituire i pneumatici quando viene raggiunta l'altezza minima dei battistrada.

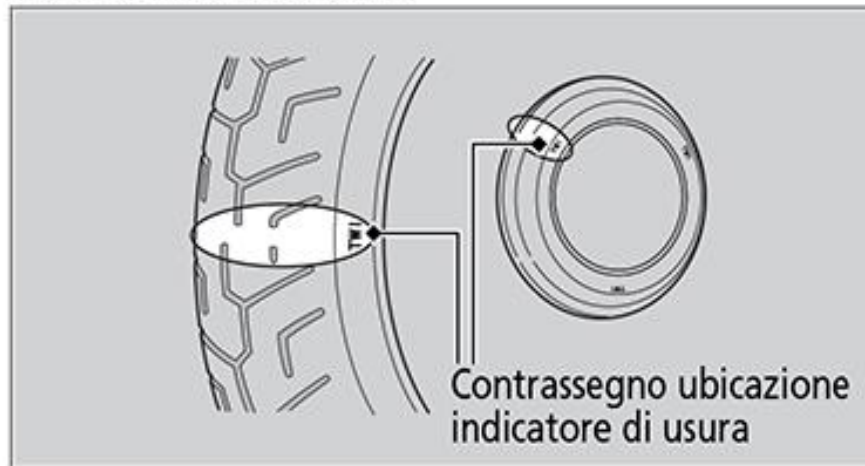

! ATTENZIONE

Guidare con pneumatici eccessivamente usurati o con un gonfiaggio non corretto può causare un incidente con conseguenti lesioni gravi o morte.

Rispettare tutte le istruzioni contenute nel presente manuale d'uso relative a gonfiaggio e manutenzione dei pneumatici.

Germania

Le leggi in vigore in Germania proibiscono l'uso di pneumatici con un battistrada di altezza inferiore a 1,6 mm.

Elementi essenziali della manutenzione

Fare sostituire i pneumatici presso il concessionario.

Per i pneumatici raccomandati, la pressione e l'altezza minima del battistrada, vedere "Specifiche tecniche". ➡ P. 131

Seguire queste linee guida ogni volta che vengono sostituiti i pneumatici.

- Utilizzare pneumatici raccomandati o equivalenti della stessa misura, dettagli costruttivi e indici di velocità e carico.
- Dopo aver installato le ruote, equilibrarle con contrappesi di equilibratura originali Honda o equivalenti.
- Non installare camere d'aria nei pneumatici senza camera d'aria della motocicletta. Un eccessivo accumulo di calore può causare lo scoppio della camera d'aria.
- Utilizzare solo pneumatici senza camera d'aria su questa motocicletta. I cerchi sono progettati per pneumatici senza camera d'aria e, in caso di brusche accelerazioni o frenate, un pneumatico con camera d'aria può slittare sul cerchio e causare il rapido sgonfiaggio del pneumatico.

!ATTENZIONE

L'installazione di pneumatici non corretti sulla motocicletta può comprometterne il controllo e la stabilità, con il rischio di causare un incidente con conseguenti lesioni gravi o morte.

Utilizzare pneumatici delle dimensioni e del tipo raccomandati in questo manuale d'uso.

Kit attrezzi

Il kit attrezzi si trova sotto la sella posteriore.

➔ P. 68

Grazie agli attrezzi contenuti nel kit, è possibile eseguire alcune riparazioni, regolazioni di minore entità e sostituzioni di componenti ai bordi della strada.

- Cacciavite standard/Phillips
- Impugnatura cacciavite
- Chiave fissa da 14 × 17 mm
- Cavo di fissaggio per casco
- Chiave esagonale da 5 mm
- Chiave a dente
- Estrattore per fusibili
- Barra di prolunga
- Chiave regolazione precarico molla sospensione anteriore

Sella posteriore

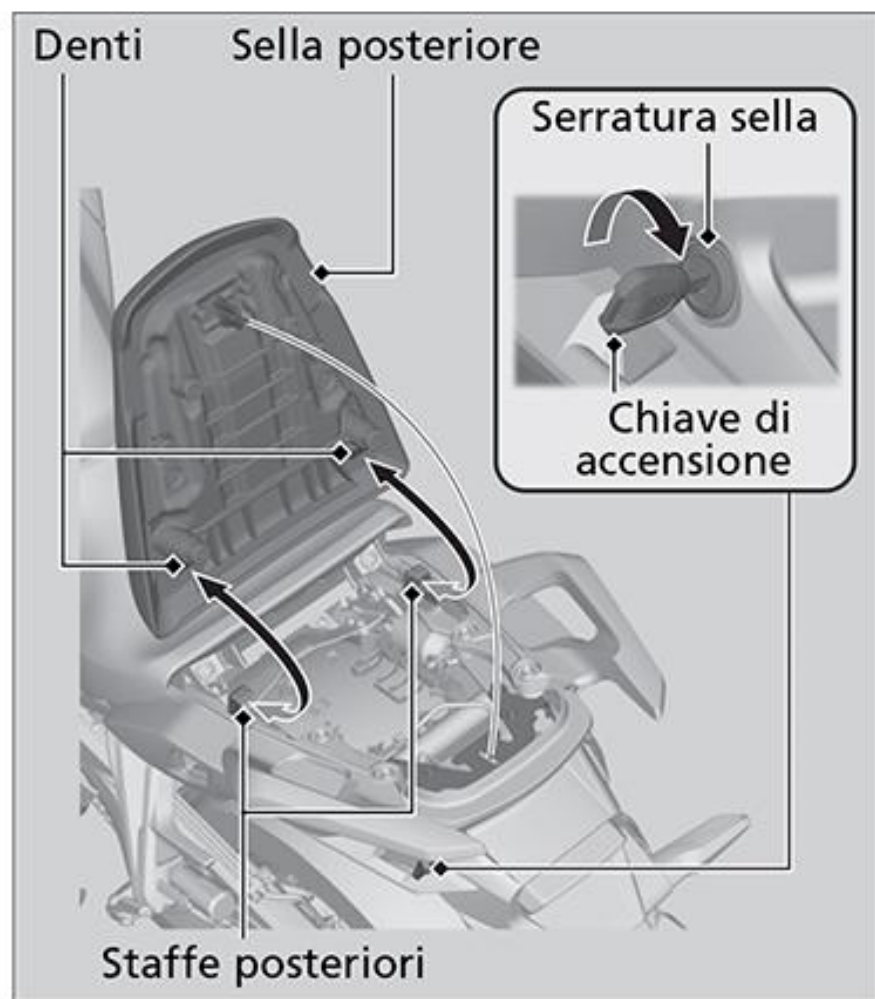

Rimozione

1. Inserire la chiave di accensione nella serratura della sella.
2. Ruotarla in senso orario, quindi tirare la sella posteriore verso l'alto e all'indietro.

Installazione

1. Inserire i denti nelle staffe posteriori del telaio.
2. Premere la parte posteriore della sella posteriore.
Verificare che la sella sia saldamente bloccata in posizione tirandola leggermente verso l'alto.

La sella si blocca automaticamente quando viene chiusa. Non lasciare la chiave nel vano sottosella della sella posteriore.

Sella anteriore

Rimozione

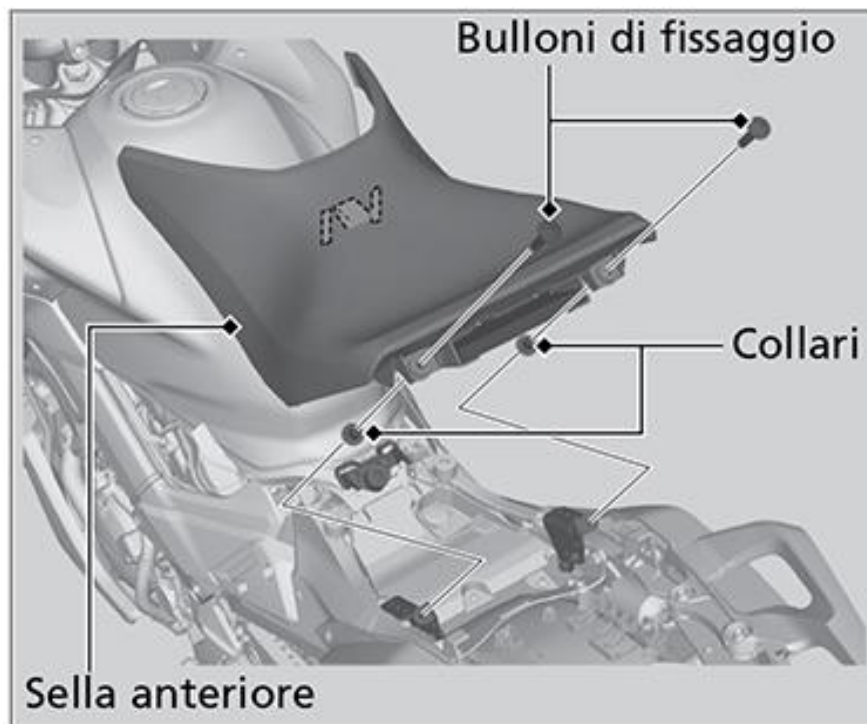

1. Rimuovere la sella posteriore. ► P. 68
2. Rimuovere i bulloni di fissaggio e i collari, quindi tirare la sella anteriore all'indietro e verso l'alto.

Installazione

1. Posizione della sella alta:

Installare il sedile anteriore allineandone gli incavi con le staffe anteriori e la sporgenza sulla staffa anteriore centrale.

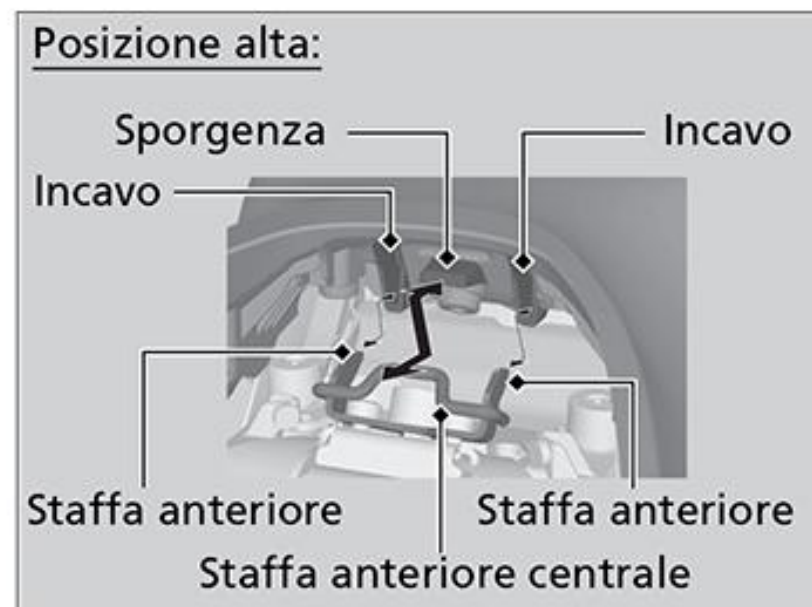

Posizione della sella bassa:

Installare la sella anteriore allineandone gli incavi con le staffe anteriori e la sporgenza con la staffa anteriore centrale.

Posizione bassa:

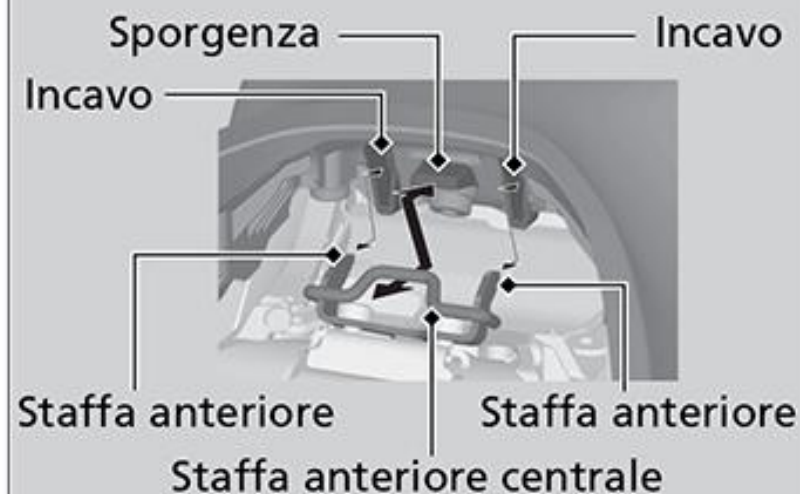

2. Installare i collari e i bulloni di fissaggio.
3. Serrare saldamente i bulloni di fissaggio.
4. Verificare che le posizioni di fissaggio della sporgenza anteriore della sella e le piastre di regolazione siano sulla stessa posizione della sella. ➤ P. 96

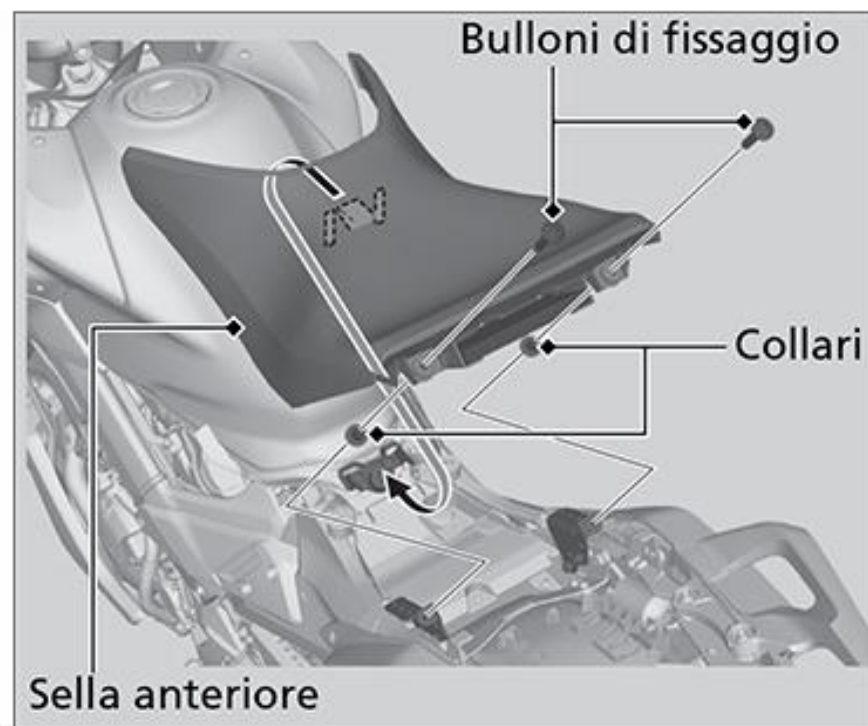

5. Installare la sella posteriore.
Verificare che la sella sia saldamente bloccata in posizione tirandola leggermente verso l'alto.

Per la regolazione dell'altezza della sella anteriore, vedere "Modifica dell'altezza della sella anteriore." ➤ P. 94

Carenatura inferiore destra

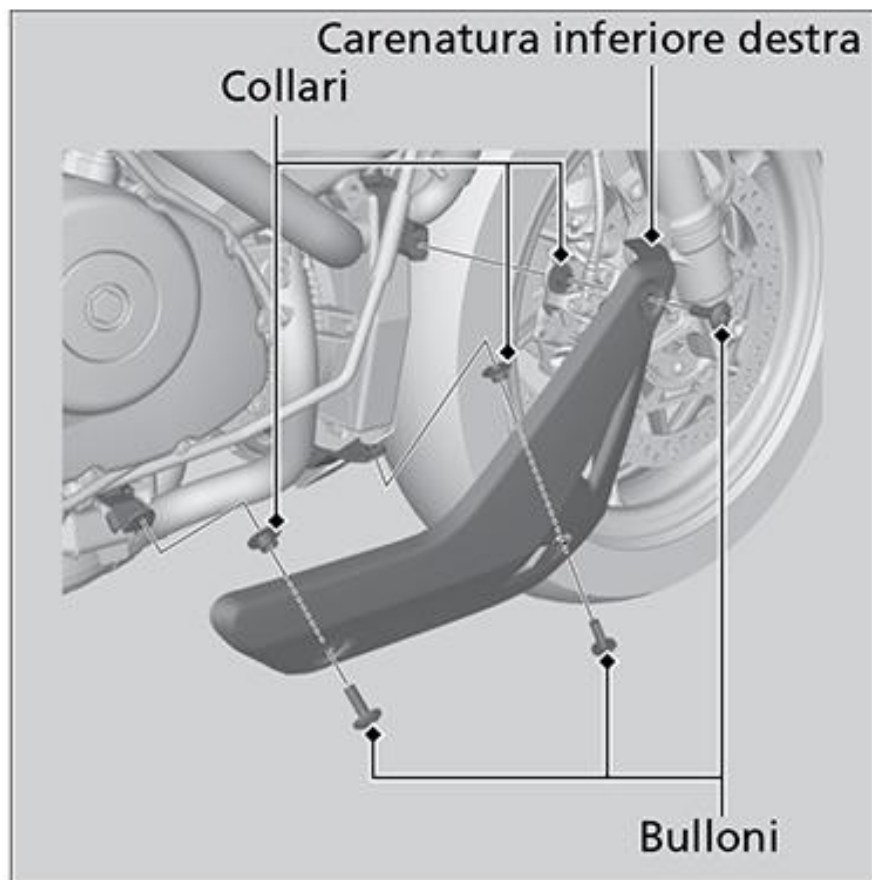

È necessario rimuovere la carenatura inferiore destra per sostituire il filtro olio motore.

■ Rimozione

1. Rimuovere i bulloni e i collari.
2. Rimuovere la carenatura inferiore destra.

■ Installazione

Installare i componenti nell'ordine inverso rispetto alla rimozione.

Coperchio batteria

È necessario rimuovere il coperchio batteria per poter rimuovere la batteria ed eseguire la manutenzione del fusibile principale e di quelli della scatola fusibili.

Rimozione

Posizione della sella alta:

1. Rimuovere la sella anteriore. ► P. 69
2. Rimuovere le clip.
3. Rimuovere il coperchio della batteria.

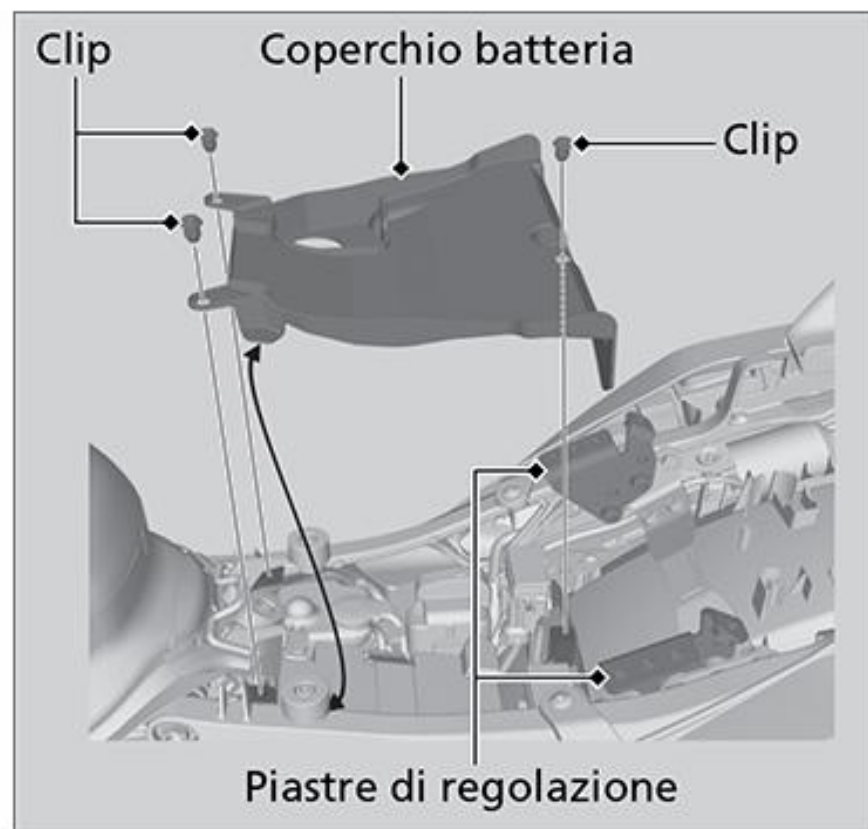

Posizione della sella bassa:

1. Rimuovere la sella anteriore. ► P. 69
2. Rimuovere le clip.
3. Spostare la costola destra del coperchio della batteria verso l'interno della piastra di regolazione destra (1).

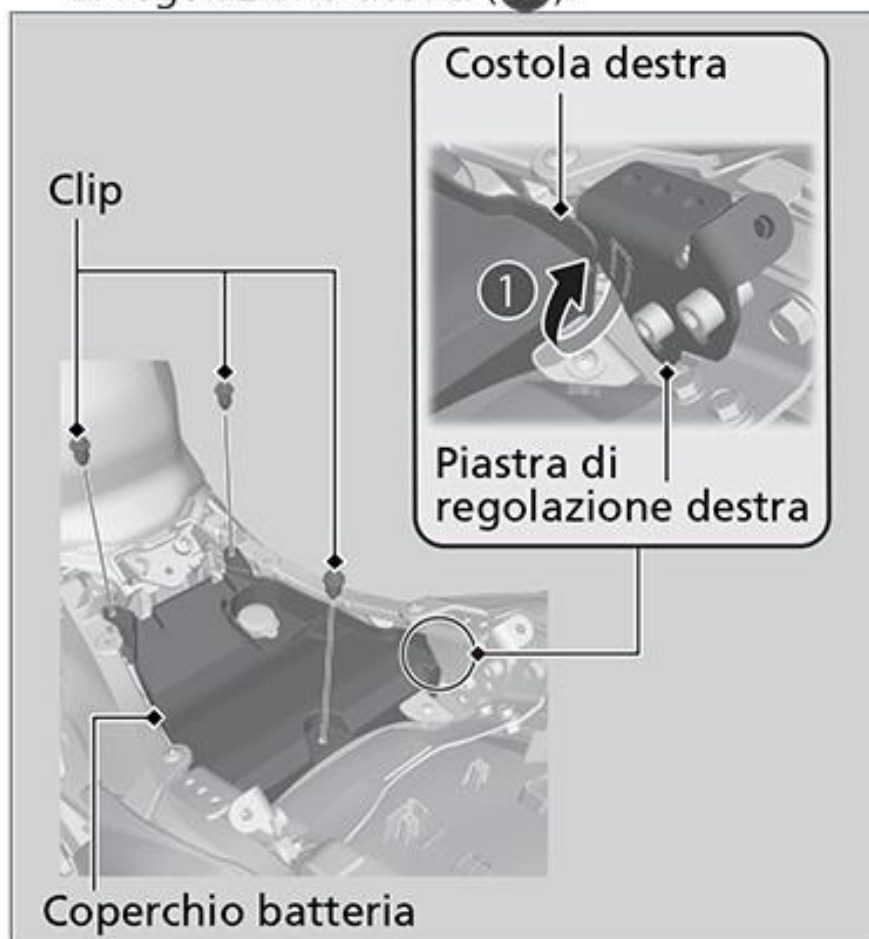

4. Premendo verso il basso la parte posteriore sinistra del coperchio della batteria (2), tirare verso l'alto la parte destra e rimuovere il coperchio della batteria sul lato destro (3).

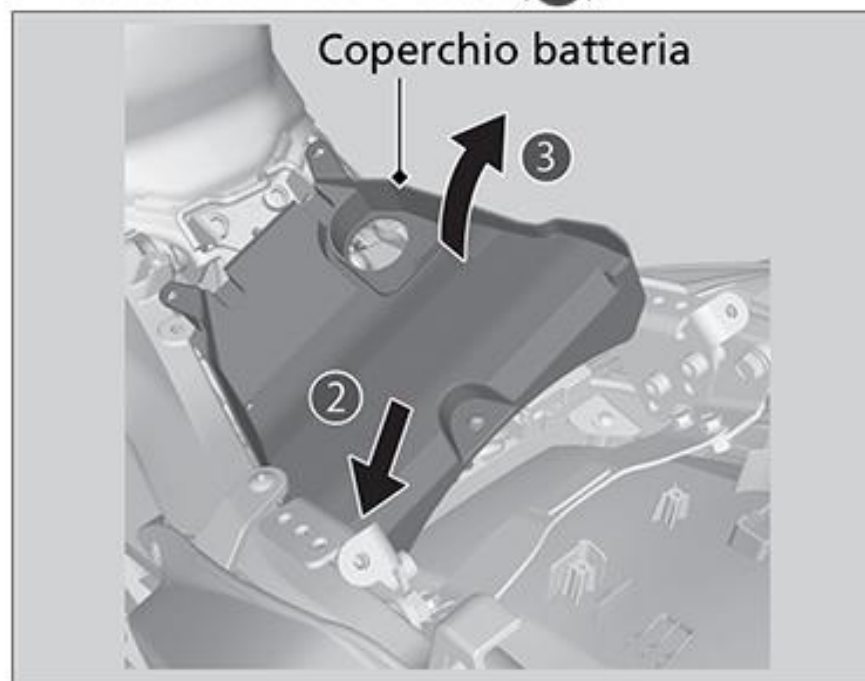

Installazione

Installare i componenti nell'ordine inverso rispetto alla rimozione.

Batteria

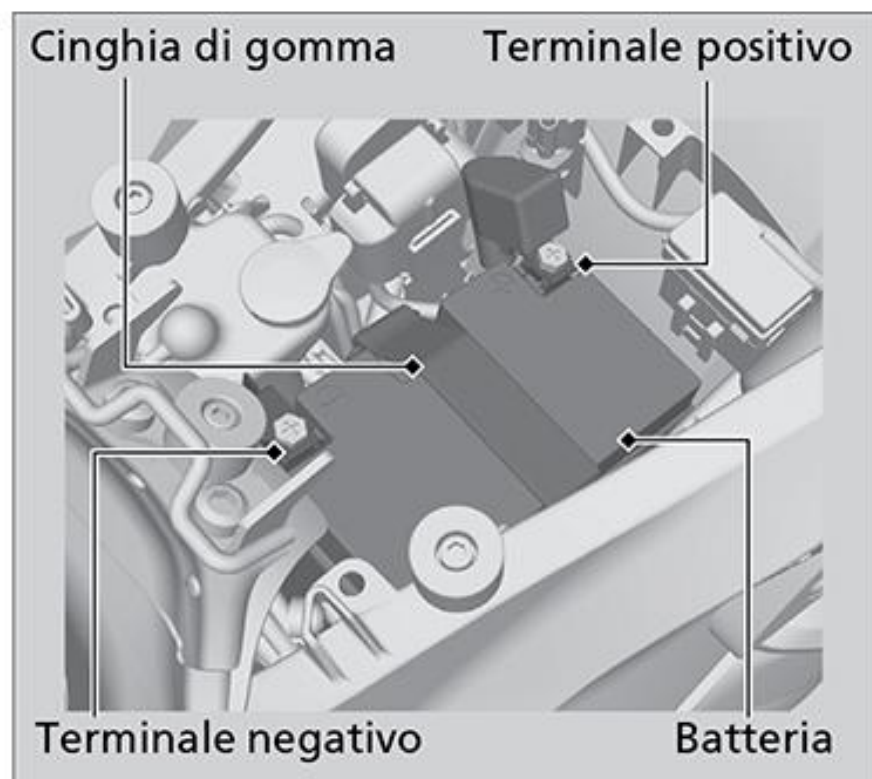

► Rimozione

Verificare che il commutatore di accensione sia in posizione OFF.

1. Rimuovere il coperchio della batteria.
► P. 72

2. Sganciare la cinghia di gomma.
3. Scollegare il terminale negativo \ominus dalla batteria.
4. Scollegare il terminale positivo \oplus dalla batteria.
5. Rimuovere la batteria facendo attenzione a non far cadere i dadi dei terminali.

► Installazione

Installare i componenti nell'ordine inverso rispetto alla rimozione. Collegare sempre per primo il terminale positivo \oplus . Verificare che bulloni e dadi siano correttamente serrati. Regolare l'orologio dopo aver ricollegato la batteria, poiché la disconnessione della batteria altera l'impostazione dell'orologio. Per una gestione corretta della batteria, vedere "Elementi essenziali della manutenzione." ► P. 56
"Batteria guasta." ► P. 111

Controllo dell'olio motore

1. Se il motore è freddo, lasciarlo al regime minimo per un tempo compreso tra 3 e 5 minuti.
2. Portare il commutatore di accensione in posizione OFF ed attendere 2 o 3 minuti.
3. Posizionare la motocicletta in posizione verticale su una superficie solida e piana.
4. Controllare se il livello dell'olio è compreso tra i contrassegni di livello superiore e inferiore nel vetro spia livello olio.

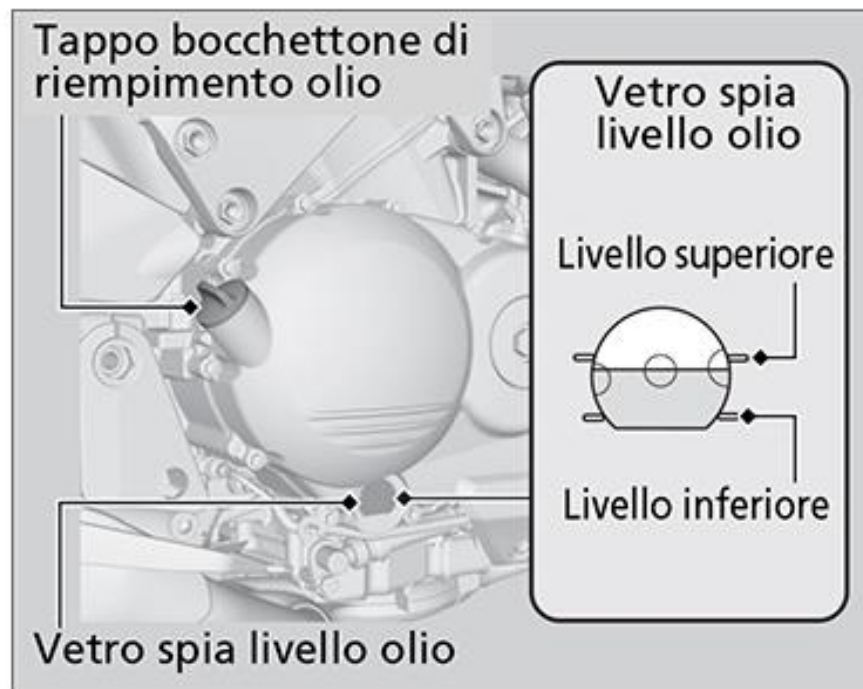

Olio motore ► Aggiunta di olio motore

Aggiunta di olio motore

Se il livello dell'olio motore è inferiore o vicino al contrassegno di livello inferiore, aggiungere l'olio motore raccomandato.

► P. 60, 131

1. Rimuovere il tappo del bocchettone di riempimento olio. Aggiungere l'olio raccomandato finché raggiunge il contrassegno di livello superiore.
 - Controllare il livello olio posizionando la motocicletta in posizione verticale su una superficie solida e in piano.
 - Non superare il contrassegno di livello superiore.
 - Verificare che non penetrino corpi estranei nell'apertura del bocchettone di riempimento olio.
 - Eliminare immediatamente le fuoriuscite.

2. Reinstallare saldamente il tappo del bocchettone di riempimento olio.

AVVISO

Rifornire di olio in modo eccessivo o guidare con una quantità insufficiente di olio può causare danni al motore. Non mischiare oli di grado e marca differenti. Possono compromettere la lubrificazione e il funzionamento corretto della frizione.

Per l'olio raccomandato e le linee guida relative alla selezione dell'olio, vedere "Elementi essenziali della manutenzione".

► P. 56

Cambio di olio motore e filtro

Il cambio dell'olio e del filtro richiedono attrezzi speciali. Raccomandiamo che la manutenzione della motocicletta venga eseguita presso il concessionario.

Utilizzare un filtro olio originale Honda o equivalente specifico per il modello.

AVVISO

L'utilizzo di un filtro olio non corretto può causare gravi danni al motore.

1. Parcheggiare la motocicletta su una superficie solida e piana e abbassare il cavalletto laterale.
2. Rimuovere la carenatura inferiore destra.  P. 71
3. Se il motore è freddo, lasciarlo al regime minimo per un tempo compreso tra 3 e 5 minuti.
4. Portare il commutatore di accensione in posizione OFF ed attendere 2 o 3 minuti.

Olio motore ► Cambio di olio motore e filtro

5. Collocare un contenitore sotto il bullone di scarico.
6. Per scaricare l'olio, rimuovere il tappo del bocchettone di riempimento olio, il bullone di scarico e la rondella di tenuta.

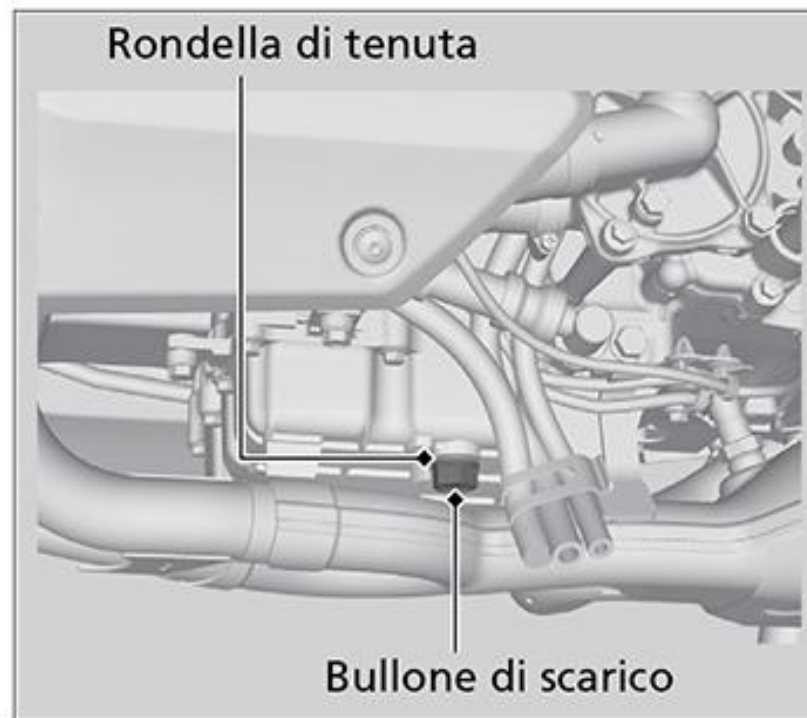

Olio motore ► Cambio di olio motore e filtro

7. Rimuovere il filtro dell'olio con una chiave per filtri dal lato destro e lasciare scaricare l'olio residuo.
 ► Eliminare l'olio e il filtro in un centro di riciclaggio autorizzato.

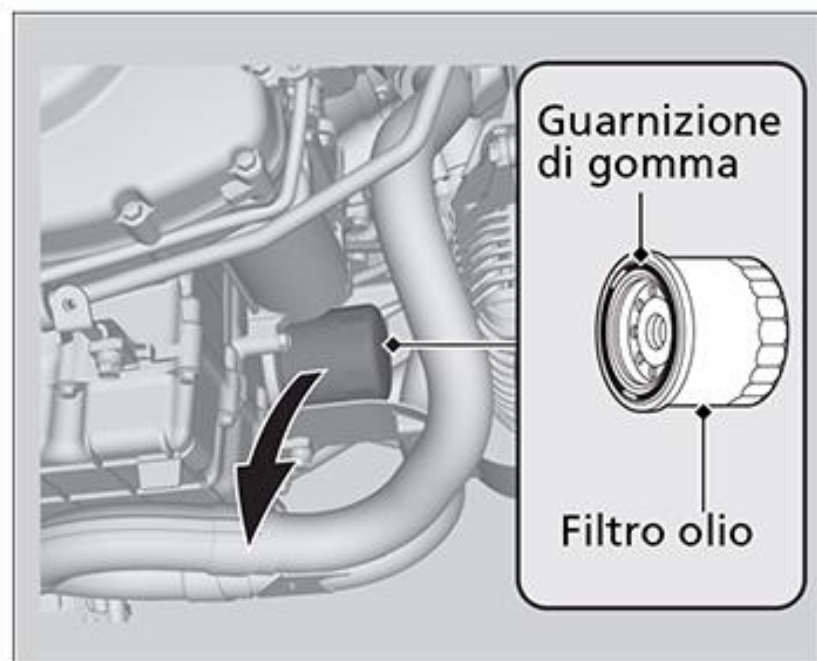

8. Applicare un sottile strato di olio motore sulla guarnizione di gomma del nuovo filtro olio.
 9. Installare un nuovo filtro olio e serrare.

Coppia: 26 N·m (2,7 kgf·m).

10. Installare una nuova rondella di tenuta sul bullone di scarico. Serrare il bullone di scarico.

Coppia: 30 N·m (3,1 kgf·m)

11. Riempire il basamento con l'olio consigliato (► P. 60) e installare il tappo del bocchettone di riempimento olio.

Quantità di olio richiesta

Al cambio dell'olio e del filtro olio motore:

3,1 litri

Al solo cambio dell'olio:

2,9 litri

12. Controllare il livello dell'olio. ► P. 75
 13. Controllare che non ci siano perdite di olio.
 14. Installare il coperchio laterale destro.

Controllo del liquido di raffreddamento

1. Appoggiare la motocicletta su una superficie solida e in piano.
2. Mantenere la motocicletta in posizione verticale.
3. Controllare se il livello del liquido di raffreddamento è compreso tra i contrassegni di livello UPPER e LOWER nel serbatoio della riserva.

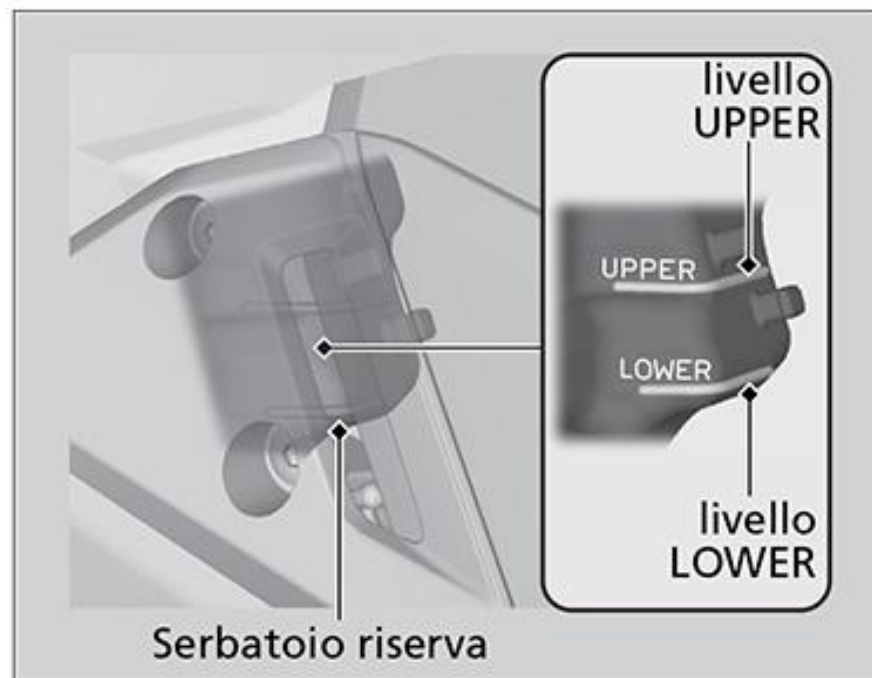

Se il livello del liquido di raffreddamento diminuisce notevolmente o il serbatoio della riserva è vuoto, è probabile che ci siano importanti perdite. Fare controllare la motocicletta presso il concessionario.

Aggiunta di liquido di raffreddamento

Se il livello del liquido di raffreddamento è inferiore al contrassegno di livello LOWER, aggiungere il liquido di raffreddamento consigliato (➤ P. 62) finché il livello non raggiunge il contrassegno di livello UPPER. Aggiungere il liquido solo attraverso il tappo del serbatoio della riserva e non rimuovere il tappo del radiatore.

1. Rimuovere la sella anteriore. ➤ P. 69

Liquido di raffreddamento ► Sostituzione del liquido di raffreddamento

2. Rimuovere il tappo del serbatoio della riserva e rabboccare controllando il livello del liquido di raffreddamento.
 - Non superare il contrassegno di livello UPPER.
 - Verificare che non penetrino corpi estranei nell'apertura del serbatoio della riserva.
3. Reinstallare saldamente il tappo.
4. Installare la sella anteriore.

⚠ATTENZIONE

Rimuovere il tappo del radiatore a motore caldo causa la fuoriuscita del liquido di raffreddamento con il rischio di gravi ustioni.

Lasciare sempre raffreddare il motore e il radiatore prima di rimuovere il tappo del radiatore.

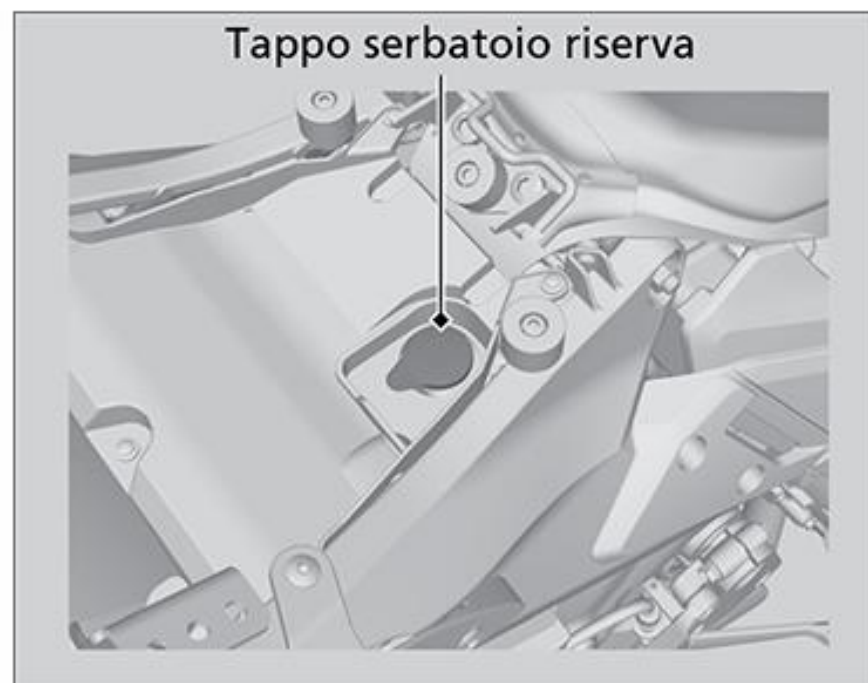
**Sostituzione del liquido di raffreddamento**

Fare sostituire il liquido di raffreddamento dal proprio concessionario se non si è in possesso degli appositi attrezzi e della necessaria esperienza in campo meccanico.

Controllo del liquido freni

1. Posizionare la motocicletta in posizione verticale su una superficie solida e piana.
2. **Lato anteriore** Controllare che il tappo del serbatoio del liquido freni sia in posizione orizzontale e che il livello del liquido sia superiore al contrassegno di livello LOWER.
3. **Lato posteriore** Controllare che il serbatoio del liquido freni sia in posizione orizzontale e che il livello sia compreso tra i contrassegni di livello LOWER e UPPER.

Se il livello del liquido freni in uno dei serbatoi è inferiore al contrassegno di livello LOWER o il gioco della leva e del pedale del freno sono eccessivi, controllare se le pastiglie del freno sono usurate. Se le pastiglie del freno non sono usurate, è molto probabile che ci siano perdite. Fare controllare la motocicletta presso il concessionario.

Anteriore



Posteriore



Controllo delle pastiglie del freno

Controllare le condizioni degli indicatori di usura delle pastiglie del freno.
Se una pastiglia è usurata fino al fondo dell'indicatore, devono essere sostituite tutte le pastiglie.

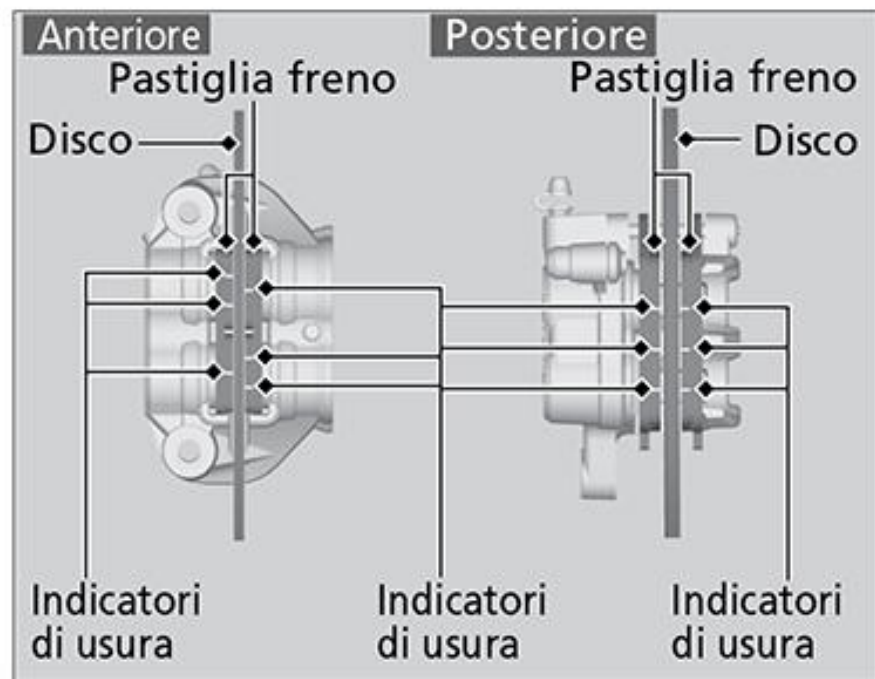

1. **Lato anteriore** Controllare le pastiglie del freno dal lato anteriore della pinza del freno.
► Controllare sempre le pinze sinistra e destra.
2. **Lato posteriore** Controllare le pastiglie del freno dalla parte posteriore sinistra della motocicletta.

Se necessario, fare sostituire le pastiglie dal concessionario.

Sostituire sempre contemporaneamente le pastiglie sinistra e destra del freno.

Regolazione dell'interruttore della luce di stop

Controllare il funzionamento dell'interruttore della luce di stop. Mantenere fermo l'interruttore della luce di stop e ruotare il dado di registro in direzione A se l'interruttore entra in funzione troppo tardi, oppure ruotarlo in direzione B se l'interruttore entra in funzione troppo presto.

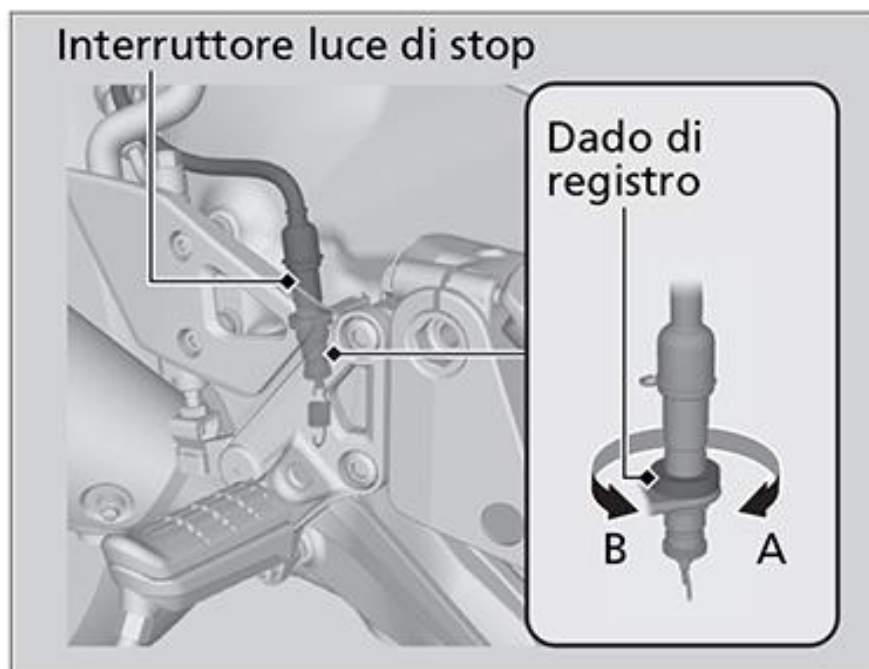

Controllo del liquido frizione

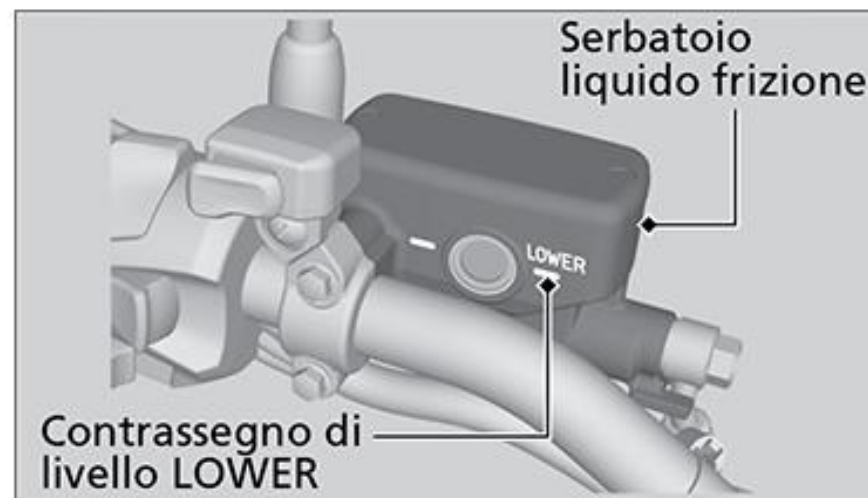

1. Posizionare la motocicletta in posizione verticale su una superficie solida e piana.
2. Controllare che il tappo del serbatoio del liquido della frizione sia in posizione orizzontale e che il livello del liquido sia superiore al contrassegno di livello LOWER.

Se il livello del liquido è basso o se vengono rilevate perdite, oppure se i tubi flessibili e i raccordi sono fessurati o deteriorati, fare eseguire la manutenzione della frizione dal concessionario.

Cavalletto laterale

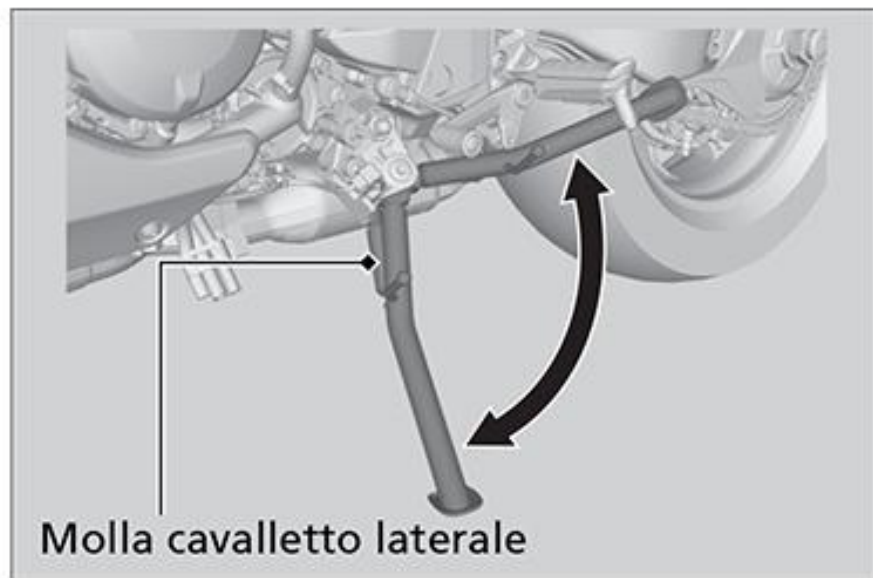

1. Controllare che il cavalletto laterale funzioni regolarmente. Se il cavalletto laterale è duro o cigola, pulire la zona intorno al perno e lubrificare il bullone del perno con del grasso pulito.
2. Controllare se la molla è danneggiata o allentata.
3. Sedersi sulla motocicletta, mettere il cambio in folle e sollevare il cavalletto laterale.

4. Avviare il motore, tirare la leva della frizione e inserire la marcia.
5. Abbassare completamente il cavalletto laterale. Il motore deve spegnersi quando si abbassa il cavalletto laterale. Se il motore non si spegne, fare controllare la motocicletta presso il concessionario.

Controllo del lasco della catena di trasmissione

Controllare il lasco della catena di trasmissione in diversi punti della catena. Se il lasco è diverso nei vari punti, alcune maglie potrebbero essere attorcigliate o grippate. Fare controllare la catena dal concessionario.

1. Spegnerne il motore. Portare la trasmissione in folle.
2. Sostenere la motocicletta con il cavalletto laterale su una superficie piana.

3. Controllare il lasco nella parte inferiore della catena di trasmissione nel punto medio tra gli ingranaggi.

Lasco catena di trasmissione:

da 30 a 40 mm

- Non utilizzare la motocicletta se il lasco è superiore a 50 mm.

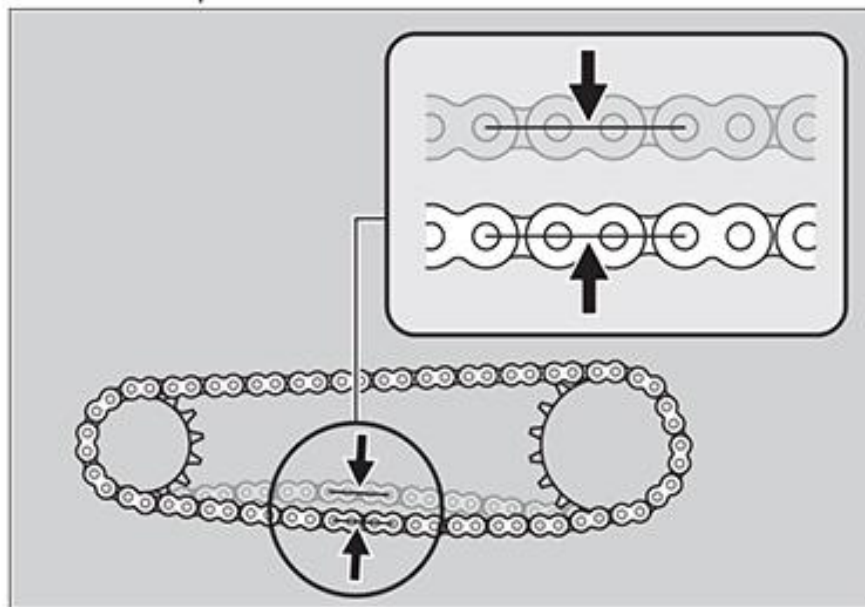

4. Procedere in avanti con la motocicletta e verificare che la catena si muova in modo regolare.

5. Controllare gli ingranaggi. ► P. 61
6. Installare e lubrificare la catena di trasmissione. ► P. 62

Registro del lasco della catena di trasmissione

La registrazione della catena richiede l'utilizzo di attrezzi speciali. Fare registrare la catena dal concessionario.

1. Spegnerne il motore. Portare la trasmissione in folle.
2. Sostenere la motocicletta con il cavalletto laterale su una superficie piana.
3. Allentare il bullone di serraggio del supporto cuscinetti.
4. Utilizzare la chiave a denti e la prolunga per ruotare il supporto cuscinetti in senso orario o antiorario, in modo da ottenere il lasco corretto della catena.
5. Riposizionare il bullone di serraggio del supporto cuscinetti alla coppia di serraggio indicata.

Coppia: 74 N·m (7,5 kgf·m).

Se per queste procedure di installazione non è stata utilizzata una chiave dinamometrica, contattare il primo possibile il proprio concessionario per verificare se il montaggio è corretto. Un montaggio non corretto può portare a una diminuzione della capacità frenante.

6. Controllare il lasco della catena di trasmissione. ► P. 85

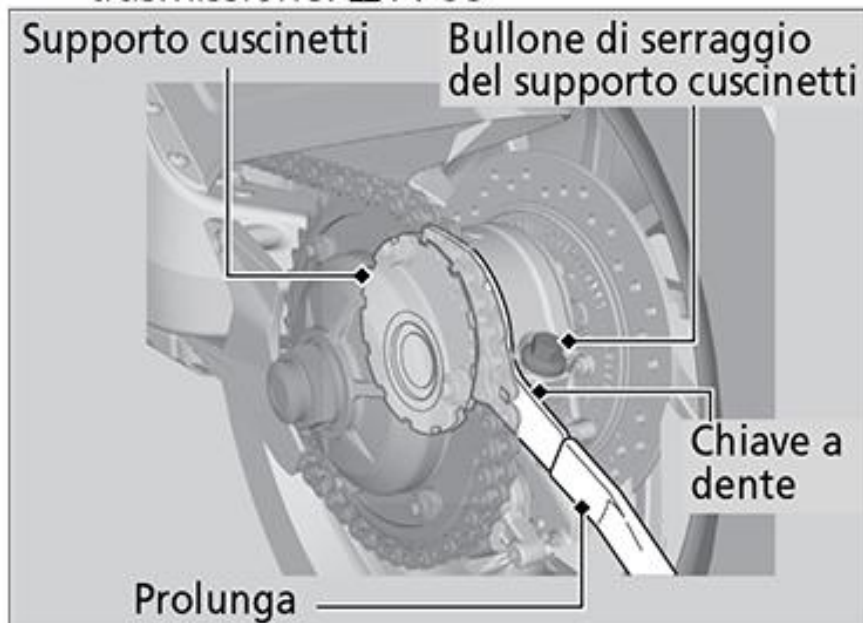

Controllo dell'usura della catena di trasmissione

Durante la registrazione, controllare l'indicatore di usura della catena di trasmissione. Se la zona rossa sull'etichetta risulta allineata con l'estremità dei denti del pignone anche dopo che la tensione della catena è stata correttamente regolata, è segno che la catena è eccessivamente usurata e deve essere sostituita.

Catena:

DID 525HV3 o RK 525ROZ6

Se necessario, fare sostituire la catena di trasmissione dal concessionario.

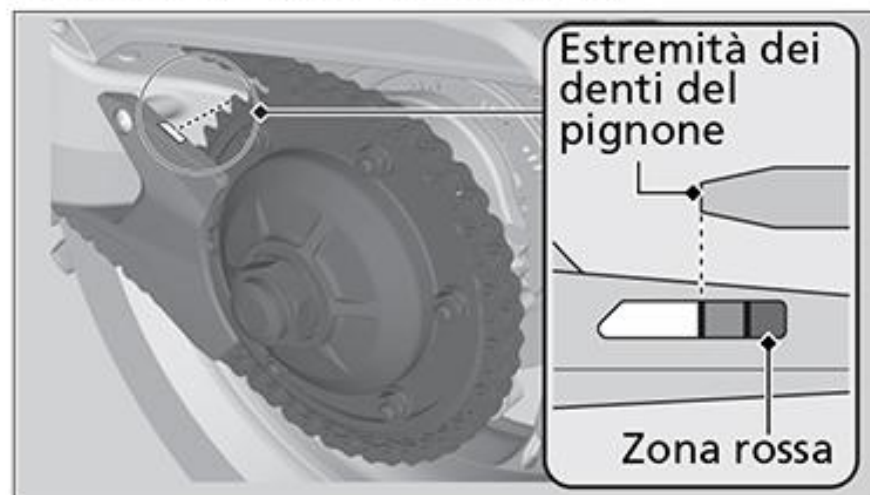

Controllo del pattino della catena di trasmissione

Controllare le condizioni del pattino della catena di trasmissione. Se il pattino della catena di trasmissione è usurato fino alla linea del limite di usura, sostituirlo. Se necessario, fare sostituire il pattino della catena di trasmissione dal concessionario.

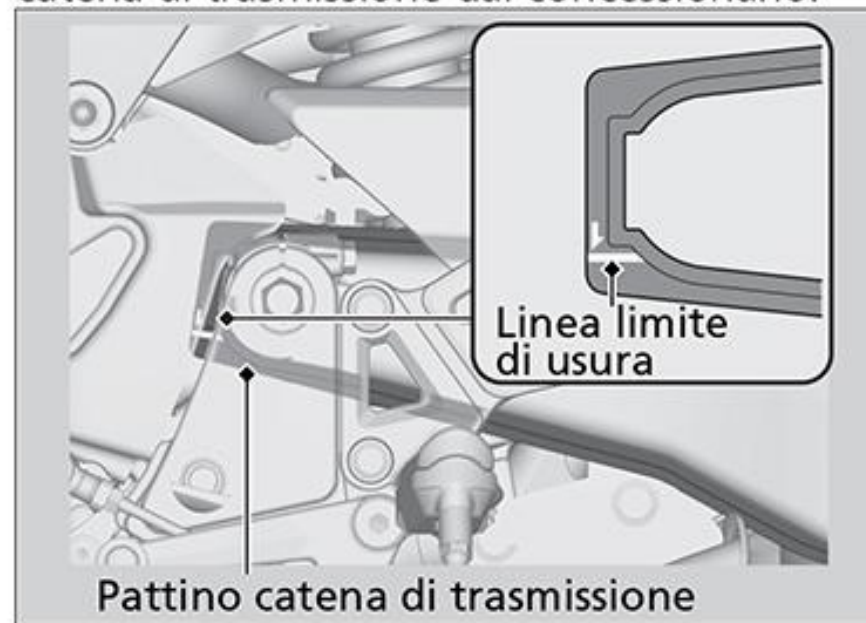

Controllo dell'acceleratore

Manutenzione

Con il motore spento, controllare che l'acceleratore ruoti regolarmente dalla posizione completamente chiusa alla posizione completamente aperta in tutte le posizioni dello sterzo e che il gioco dell'acceleratore sia corretto. Se l'acceleratore non si muove regolarmente, non ritorna automaticamente in posizione o se il cavo è danneggiato, fare controllare la motocicletta dal concessionario.

Gioco in corrispondenza della flangia della manopola dell'acceleratore:
da 2 a 6 mm

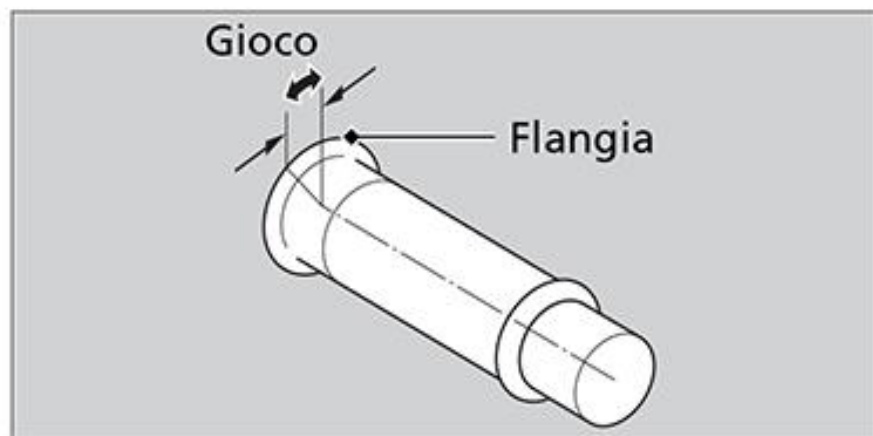

Altre regolazioni

Regolazione delle leve della frizione e del freno

È possibile regolare la distanza tra la punta della leva della frizione e la manopola del manubrio e tra la punta della leva del freno e la manopola del manubrio.

Metodo di regolazione

Ruotare il registro finché i numeri si allineano con il contrassegno di riferimento spingendo la leva in avanti nella posizione desiderata.

Dopo la regolazione e prima di iniziare la guida, controllare che le leve funzionino correttamente.

AVVISO

Non ruotare il registro oltre i limiti.

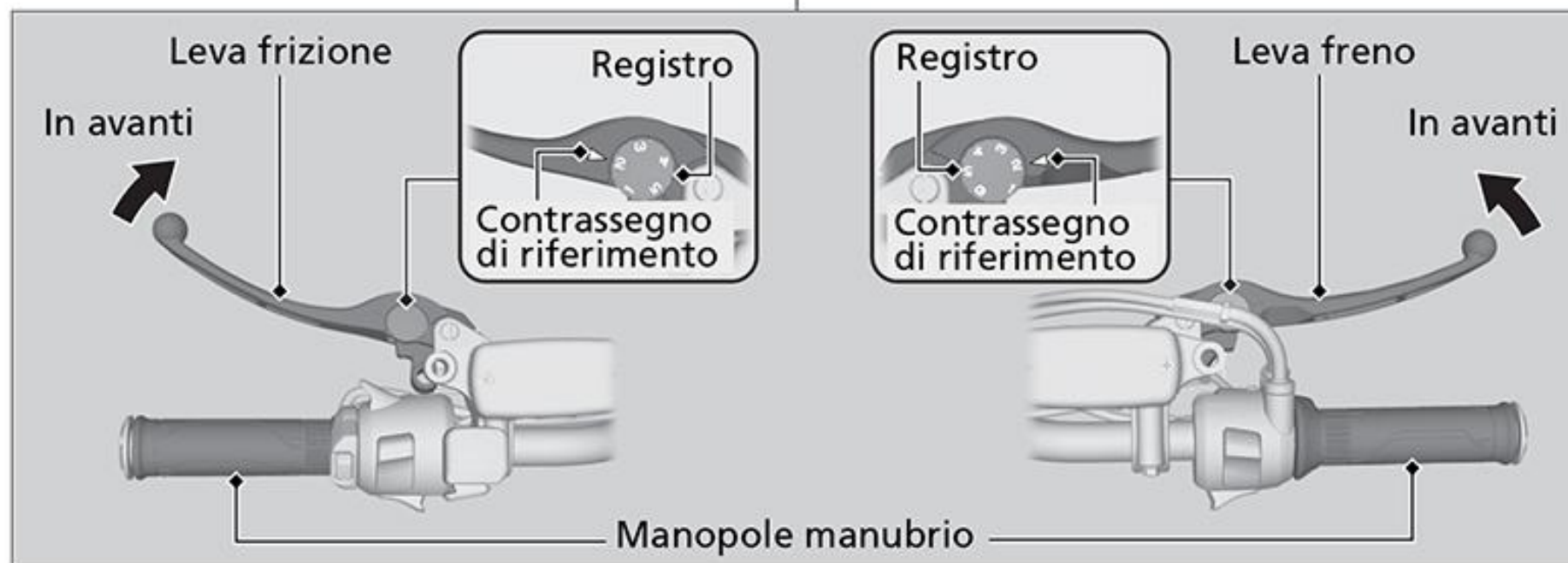

Regolazione della sospensione anteriore

▮ Precarico della molla

È possibile registrare il precarico della molla attraverso il registro, per adattarlo al carico o alla superficie stradale. Ruotare il registro utilizzando la chiave precarico fornita nel kit attrezzi. ➡ 67

Ruotare in senso orario per aumentare il precarico della molla (più duro), oppure ruotare in senso antiorario per diminuire il precarico della molla (più morbido).

La posizione standard è la 5a scanalatura dall'alto allineata con la superficie superiore del bullone della forcella.

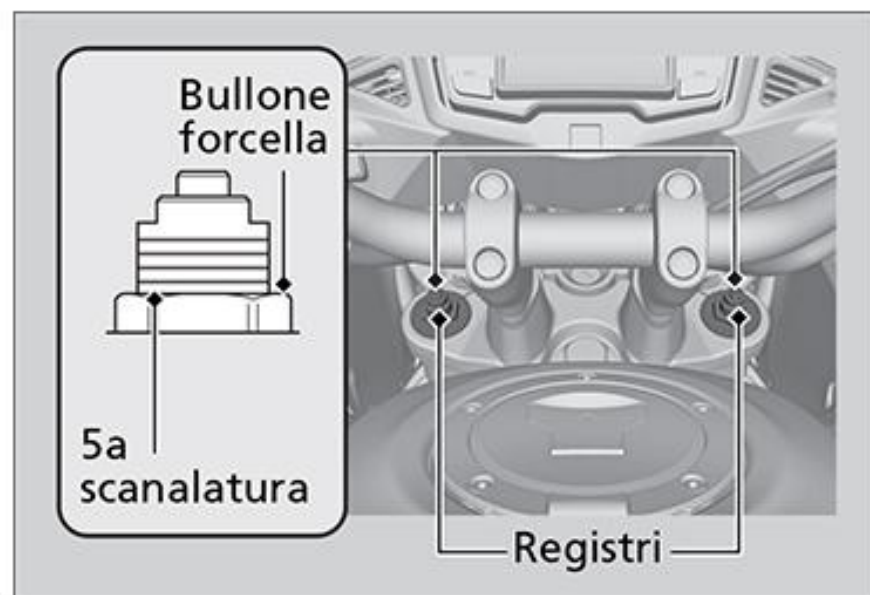

Smorzamento dell'estensione

È possibile registrare lo smorzamento dell'estensione attraverso il registro, per adattarlo al carico o alla superficie stradale. Ruotare in senso orario per aumentare lo smorzamento dell'estensione (più rigido), oppure ruotare in senso antiorario per diminuire lo smorzamento dell'estensione (più morbido). La posizione standard è 1 giro e 1/2 dall'impostazione massima, in modo che il contrassegno punzonato posto sul registro si allinei con il contrassegno di riferimento.

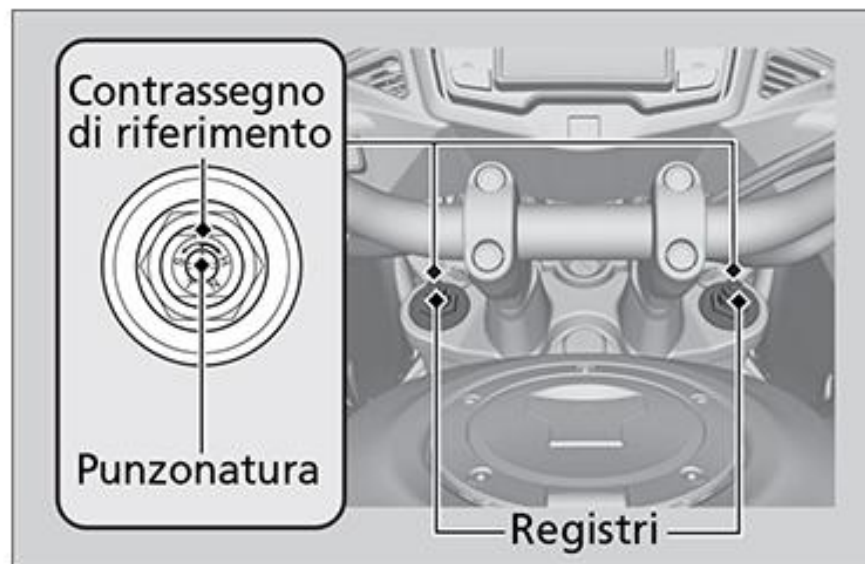

AVVISO

Non ruotare il registro oltre i limiti.
Regolare sia la forcella sinistra sia la forcella destra allo stesso precarico della molla e smorzamento dell'estensione.

Regolazione della sospensione posteriore

Prearico della molla

È possibile registrare il prearico della molla attraverso la manopola del registro, per adattarlo al carico o alla superficie stradale. Ruotare in senso orario per aumentare il prearico della molla (più duro), oppure ruotare in senso antiorario per diminuire il prearico della molla (più morbido). La posizione standard è 7 scatti dall'impostazione minima.

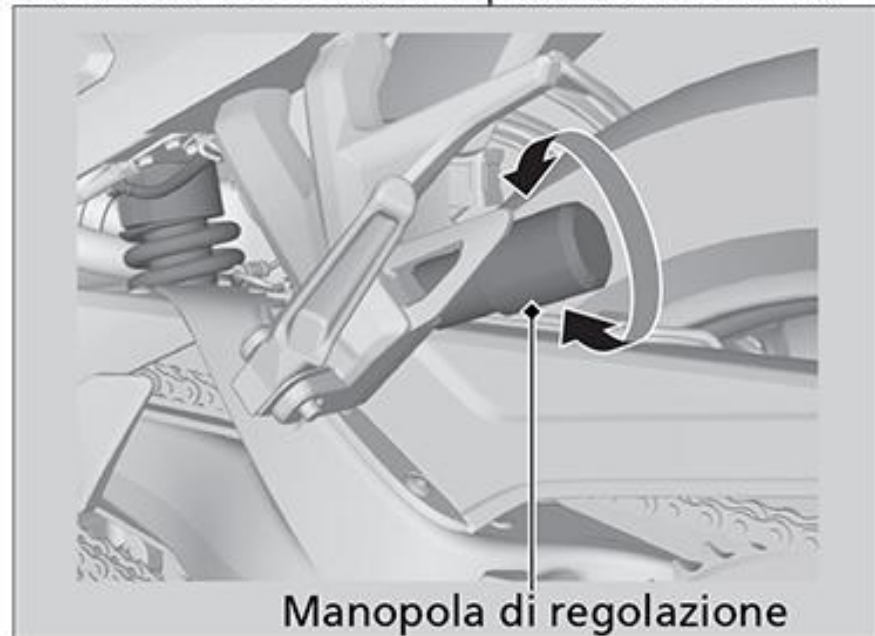

Smorzamento dell'estensione

È possibile registrare lo smorzamento dell'estensione attraverso il registro, per adattarlo al carico o alla superficie stradale. Ruotare in senso orario per aumentare lo smorzamento dell'estensione (più rigido), oppure ruotare in senso antiorario per diminuire lo smorzamento dell'estensione (più morbido). La posizione standard è 1 giri e 1/4 dall'impostazione massima, in modo che il contrassegno di punzonatura si allinea con il contrassegno di riferimento.

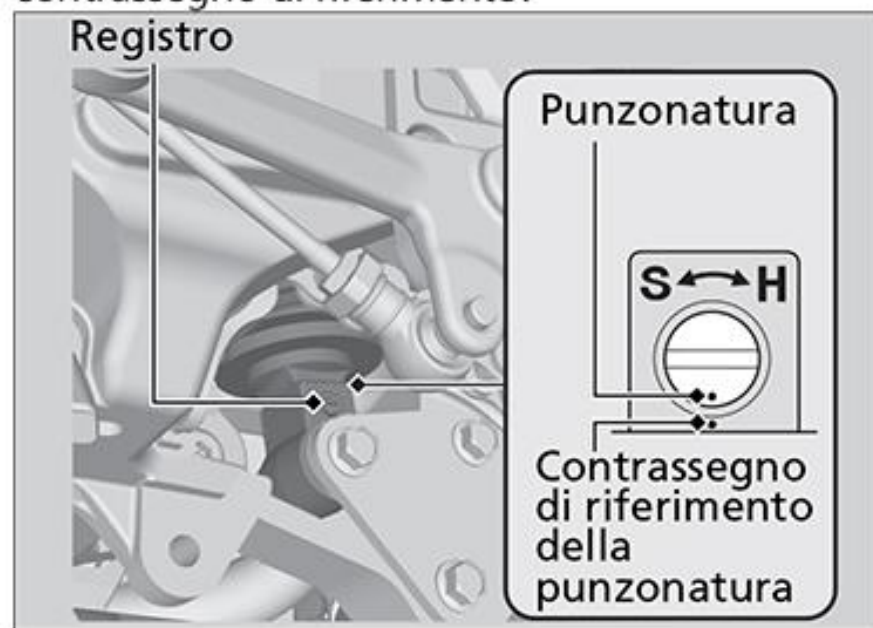

AVVISO

Evitare di ruotare la manopola di registrazione oltre il limite di fine corsa.

AVVISO

L'ammortizzatore posteriore contiene azoto ad alta pressione. Non smontare, eseguire interventi di manutenzione su o smaltire in modo non corretto l'ammortizzatore. Rivolgersi al proprio concessionario.

Registrazione del puntamento del faro

Per un corretto allineamento, è possibile regolare il puntamento verticale del faro. Avvitare o svitare la manopola secondo necessità.

Osservare le leggi e le normative vigenti.

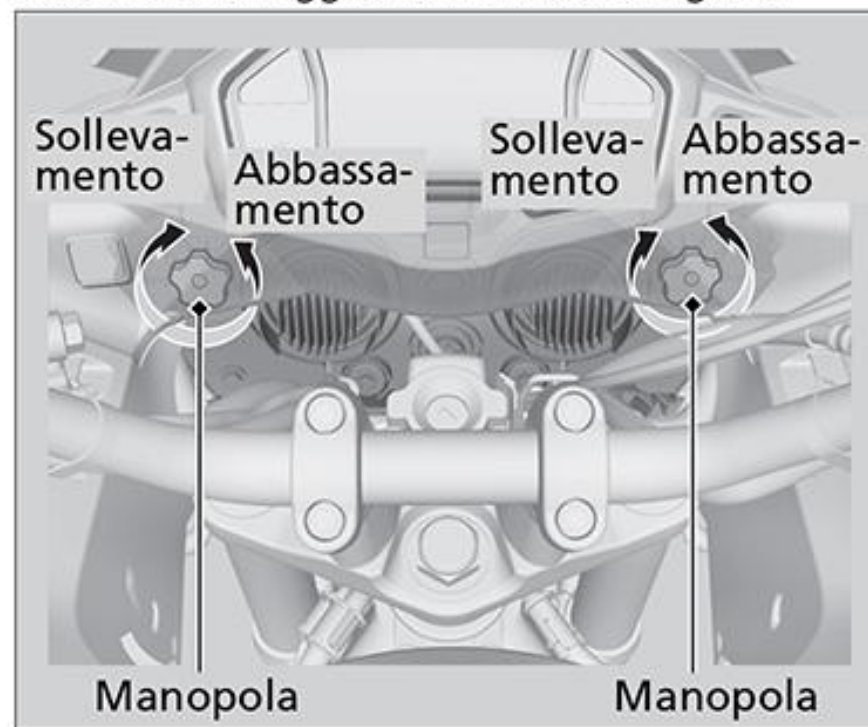

Modifica dell'altezza della sella anteriore

La sella anteriore può essere regolata in una di due posizioni, secondo le proprie preferenze.

Per modificare l'altezza della sella, usare la corretta chiave esagonale.

Nell'interesse della sicurezza, si consiglia di fare eseguire la regolazione dal proprio concessionario.

1. Rimuovere la sella anteriore. ► P. 69
2. Rimuovere i bulloni a brugola A e le piastre di regolazione della sella.
3. Spostare le piastre di regolazione e installare i bulloni a brugola A nei fori di montaggio per la posizione preferita della sella (alta o bassa) e quindi serrarli.

Coppia: 22 N·m (2,2 kgf·m, 16 lbf·ft)

4. Se si modifica l'altezza della sella anteriore dalla posizione alta a quella bassa, rimuovere i bulloni a brugola B/collari di impostazione A e il bullone a brugola C/collare di impostazione B dalla rotaia di fissaggio della sella e dalla staffa anteriore. (I bulloni a brugola B/collari di impostazione A e il bullone a brugola C/collare di impostazione B non sono necessari per la posizione bassa.)

► Assicurarsi di installare i bulloni a brugola B/collari di impostazione A e il bullone a brugola C/collare di impostazione B quando l'altezza della sella viene riportata nella posizione alta. Serrare i bulloni a brugola B e il bullone a brugola C durante il rimontaggio.

Coppia: 12 N·m (1,2 kgf·m, 9 lbf·ft)

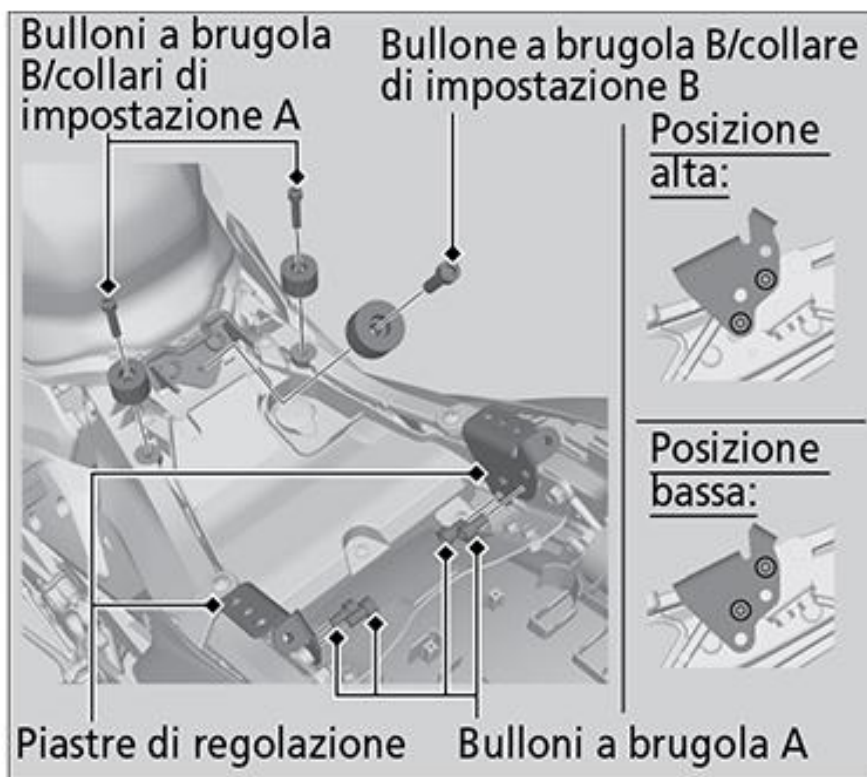

5. Installare la sella anteriore. ► P. 69

► **Posizione della sella alta:**

Installare il sedile anteriore allineandone gli incavi con le staffe anteriori e la sporgenza sulla staffa anteriore centrale.

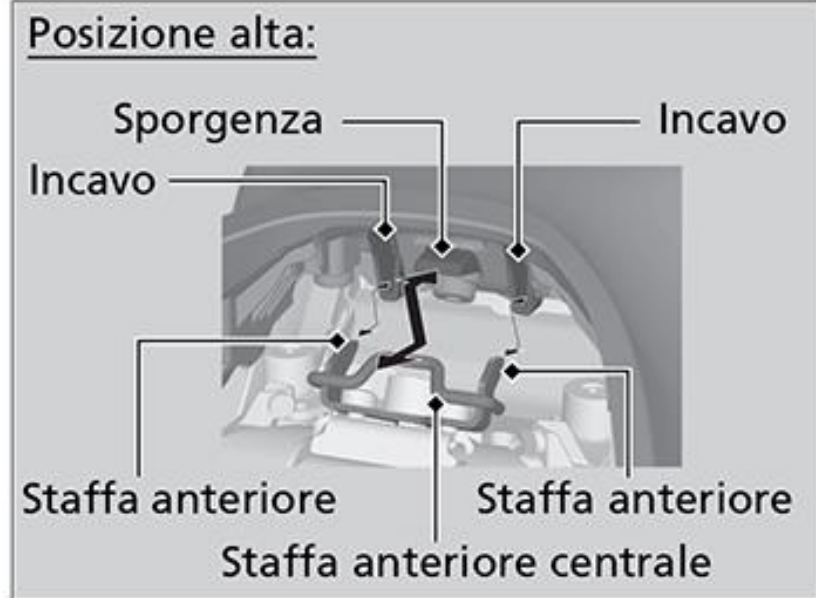

Altre regolazioni ► Modifica dell'altezza della sella anteriore

► Posizione della sella bassa:

Installare la sella anteriore allineandone gli incavi con le staffe anteriori e la sporgenza con la staffa anteriore centrale.

Posizione bassa:

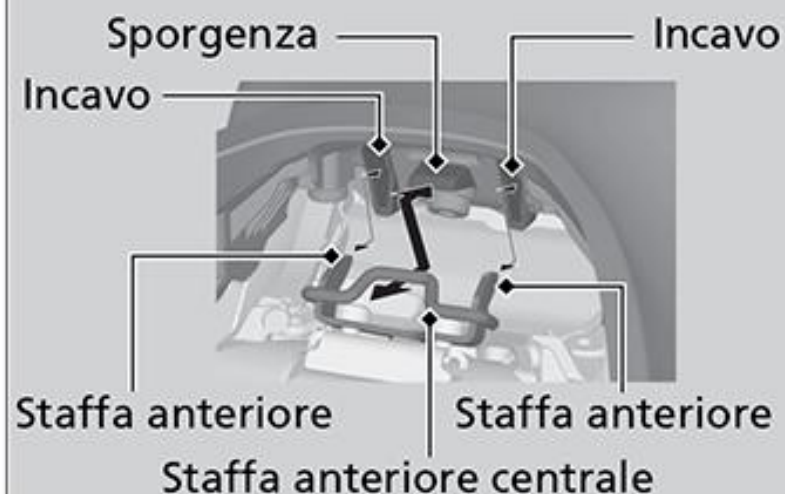

6. Verificare che le posizioni di fissaggio della sporgenza anteriore della sella e le piastre di regolazione siano sulla stessa posizione della sella.

Posizione alta:

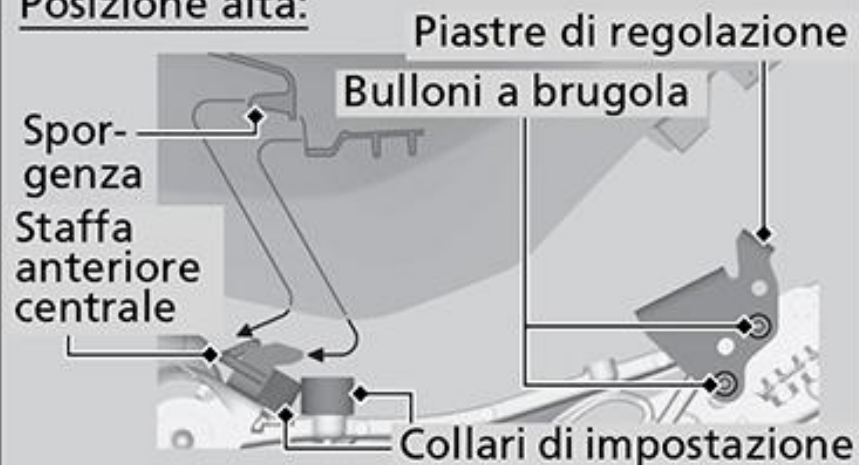

Posizione bassa:

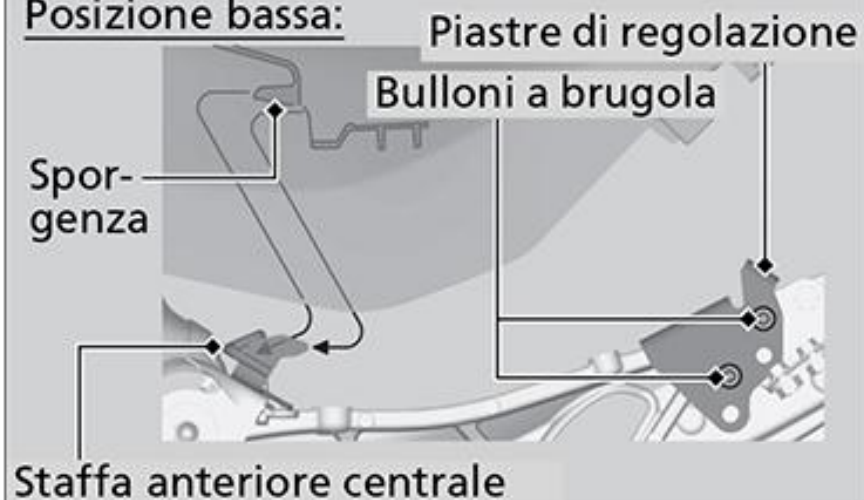

Ricerca guasti

Il motore non si avvia (la spia HISS rimane accesa).....	P. 98
Surriscaldamento (la spia alta temperatura liquido di raffreddamento è accesa).....	P. 99
Le spie sono accese o lampeggiano	P. 100
Spia bassa pressione olio.....	P. 100
Spia guasti (MIL) impianto PGM-FI (iniezione programmata)	P. 100
Spia sistema ABS (sistema frenante antibloccaggio)	P. 101
Spia del controllo di coppia	P. 102
Altre spie	P. 103
Segnalazioni indicatore livello carburante....	P. 103
Segnalazione di guasto riscaldatore delle manopole del manubrio	P. 103
Foratura pneumatico	P. 104
Guasto elettrico.....	P. 111
Batteria guasta	P. 111
Lampadina bruciata.....	P. 111
Fusibile bruciato	P. 114

Il motore non si avvia (la spia HISS rimane accesa)

Il motorino di avviamento funziona ma il motore non si avvia

Controllare quanto segue:

- Controllare la corretta sequenza di avviamento del motore. ➔ P. 45
- Controllare che ci sia carburante nel serbatoio.
- Controllare se la spia guasti (MIL) dell'impianto PGM-FI è accesa.
 - ▶ Se la spia è accesa, contattare quanto prima il concessionario.
- Controllare se la spia HISS rimane accesa.
 - ▶ Portare il commutatore di accensione in posizione OFF e rimuovere la chiave. Reinserire le chiave, quindi portare il commutatore di accensione in posizione ON. Se la spia rimane accesa, controllare quanto segue:
Controllare se c'è un'altra chiave con sistema di immobilizzazione (compresa la chiave di scorta) vicina al commutatore di accensione.

Controllare se ci sono guarnizioni metalliche o adesivi sulla chiave.

Se la spia HISS rimane accesa, fare controllare la motocicletta presso il concessionario.

Il motorino di avviamento non funziona

Controllare quanto segue:

- Verificare che l'interruttore di spegnimento motore sia in posizione  (Run). ➔ P. 38
- Verificare che il cavalletto laterale sia sollevato.
- Controllare se un fusibile è bruciato. ➔ P. 114
- Controllare se i collegamenti della batteria sono allentati o se i terminali della batteria sono corrosi. ➔ P. 74
- Controllare le condizioni della batteria. ➔ P. 111

Se il problema persiste, fare controllare la motocicletta presso il concessionario.

Surriscaldamento (la spia alta temperatura liquido di raffreddamento è accesa)

Il motore si surriscalda quando si verifica quanto segue:

- La spia di alta temperatura del liquido di raffreddamento è accesa.
- L'accelerazione diventa blanda.

Se si verifica questo, portarsi in sicurezza ai bordi della strada ed eseguire la seguente procedura.

Un alto regime minimo prolungato può causare l'accensione della spia alta temperatura liquido di raffreddamento.

AVVISO

Proseguire la guida con il motore surriscaldato può causare gravi danni al motore.

1. Spegnerne il motore con il commutatore di accensione, quindi portare il commutatore di accensione in posizione ON.
2. Controllare che la ventola del radiatore funzioni, quindi portare il commutatore di accensione in posizione OFF.
Se la ventola non funziona:
Si è probabilmente verificato un guasto. Non avviare il motore.
Portare la motocicletta presso il concessionario.
Se la ventola funziona:
Lasciare raffreddare il motore con il commutatore di accensione in posizione OFF.
3. Dopo che il motore si è raffreddato, controllare il tubo flessibile del radiatore e controllare se ci sono perdite. ➔ P. 79
Se ci sono perdite:
Non avviare il motore. Portare la motocicletta presso il concessionario.
4. Controllare il livello di liquido di raffreddamento nel serbatoio della riserva e aggiungere liquido di raffreddamento se necessario. ➔ P. 79
5. Se i controlli da 1 a 4 hanno esito positivo è possibile proseguire la guida, ma controllare con attenzione l'indicatore temperatura.

Le spie sono accese o lampeggiano

Spia bassa pressione olio

Se la spia bassa pressione olio si accende, portarsi in sicurezza ai bordi della strada e spegnere il motore.

AVVISO

Proseguire la guida con una bassa pressione dell'olio può causare gravi danni al motore.

1. Controllare il livello dell'olio motore e aggiungere olio se necessario. ➔ P. 75
2. Avviare il motore.
 - ▶ Proseguire la guida solo se la spia bassa pressione olio si spegne.

Un'accelerazione rapida può causare l'accensione temporanea della spia bassa pressione olio, specialmente se il livello dell'olio si trova in corrispondenza o vicino al limite inferiore.

Se la spia bassa pressione olio rimane accesa anche se il livello dell'olio è corretto,

spegnere il motore e contattare il concessionario.

Se il livello dell'olio motore diminuisce rapidamente, la motocicletta può avere una perdita o un altro grave problema. Fare controllare la motocicletta presso il concessionario.

Spia guasti (MIL) impianto PGM-FI (iniezione programmata)

Se la spia si accende durante la guida, è possibile che l'impianto PGM-FI abbia un grave problema. Ridurre la velocità e fare controllare quanto prima la motocicletta presso il concessionario.

Spia sistema ABS (sistema frenante antibloccaggio)

Se si verifica uno dei seguenti casi di funzionamento della spia, l'impianto freni può avere un grave problema. Ridurre la velocità e fare controllare quanto prima la motocicletta dal concessionario.

- La spia si accende o inizia a lampeggiare durante la guida.
- La spia non si accende quando il commutatore di accensione è in posizione ON.
- La spia non si spegne a velocità inferiori a 10 km/h.

Se la spia del sistema ABS rimane accesa, i freni continuano a funzionare nel modo tradizionale, ma senza la funzione antibloccaggio.

La spia del sistema ABS può lampeggiare se viene ruotata la ruota posteriore con la motocicletta sollevata da terra. In questo caso, portare il commutatore di accensione in posizione OFF, quindi nuovamente in posizione ON. La spia ABS si spegne quando la velocità raggiunge i 30 km/h.

Spia del controllo di coppia

Se si verifica uno dei seguenti casi di funzionamento della spia, il controllo di coppia può avere un grave problema. Ridurre la velocità e fare controllare quanto prima la motocicletta dal concessionario.

- La spia si accende e rimane accesa (fissa) durante la guida.
- La spia non si accende quando il commutatore di accensione viene portato in posizione ON.
- La spia non si spegne a velocità superiori a 10 km/h.

Anche quando la spia del controllo di coppia è accesa, la motocicletta offre prestazioni di guida normali senza la funzione del controllo di coppia.

- Quando la spia si accende con il controllo di coppia in funzione, chiudere completamente la valvola a farfalla per ripristinare le prestazioni di guida normali.

La spia del controllo di coppia può accendersi se viene ruotata la ruota posteriore con la motocicletta sollevata da terra. In questo caso, portare il commutatore di accensione in posizione OFF, quindi nuovamente in posizione ON. La spia del controllo di coppia si spegne quando la velocità raggiunge i 10 km/h.

Segnalazioni indicatore livello carburante

Se si verifica un guasto nell'impianto di alimentazione, i segmenti vengono visualizzati come indicato in figura. In questo caso, contattare quanto prima il concessionario.

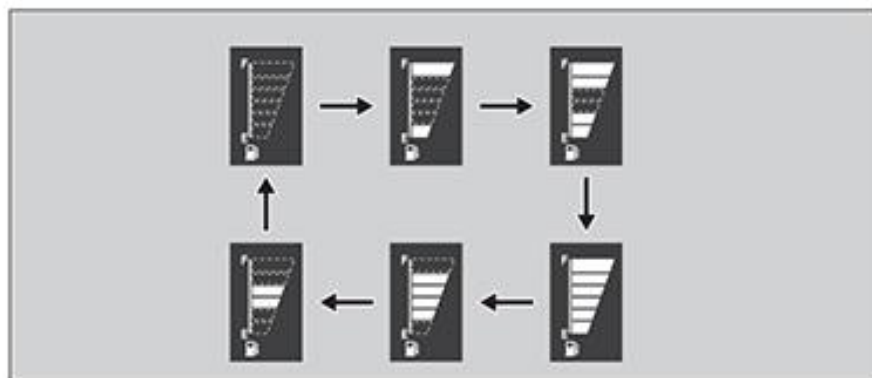
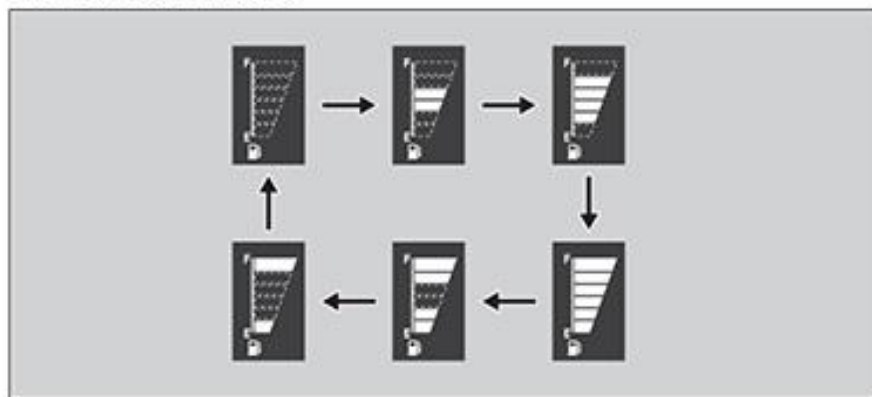

Segnalazione di guasto riscaldatore delle manopole del manubrio

In caso di errore del sistema di riscaldamento delle manopole del manubrio, l'icona di stato del riscaldatore inizierà a lampeggiare. Se il lampeggio delle spie "E1", "E2" o "E3" non si interrompe, rivolgersi al concessionario appena possibile.

Icona di stato del riscaldatore delle manopole del manubrio



Foratura pneumatico

La riparazione di una foratura o la rimozione di una ruota richiedono attrezzi speciali ed esperienza tecnica. Consigliamo di fare eseguire questo tipo di intervento presso il concessionario.

Dopo una riparazione di emergenza, fare controllare/sostituire il pneumatico presso il concessionario.

Riparazione di emergenza utilizzando il kit di riparazione pneumatici

Se il pneumatico ha una foratura di piccola entità, è possibile eseguire una riparazione di emergenza utilizzando un kit di riparazione per pneumatici senza camera d'aria.

Seguire le istruzioni contenute nel kit di riparazione di emergenza dei pneumatici. Guidare la motocicletta con un una riparazione provvisoria del pneumatico è molto rischioso. Non superare i 50 km/h. Fare sostituire quanto prima il pneumatico presso il concessionario.

!ATTENZIONE

Guidare la motocicletta con un una riparazione provvisoria del pneumatico può essere rischioso. Se la riparazione temporanea cede, è possibile essere coinvolti in un incidente con conseguenti lesioni gravi o morte.

Se si rende necessaria la guida con una riparazione provvisoria del pneumatico, guidare lentamente e con grande attenzione, senza superare i 50 km/h fino alla sostituzione del pneumatico.

Rimozione delle ruote

Seguire queste procedure se si rende necessaria la rimozione di una ruota in seguito ad una foratura.

Quando si rimuove e si installa la ruota, non danneggiare il sensore velocità ruota e la ruota fonica.

I Ruota anteriore

Rimozione

1. Appoggiare la motocicletta su una superficie solida e in piano.
2. Coprire entrambi i lati della ruota anteriore e della pinza del freno con del nastro protettivo o un panno.

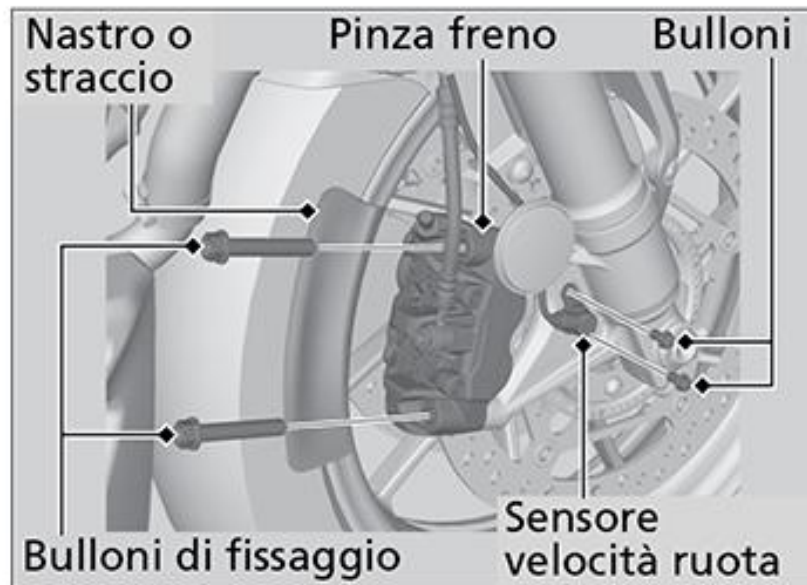

3. Rimuovere il sensore velocità ruota rimuovendo i bulloni.
4. Sul lato destro, rimuovere i bulloni di fissaggio e la pinza del freno.
 - Sostenere il gruppo pinza freno in modo che non rimanga sospeso al tubo flessibile del freno. Non torcere il tubo flessibile del freno.
 - Evitare che grasso, olio e sporco vengano a contatto con le superfici del disco o delle pastiglie.
 - Non azionare la leva del freno dopo aver rimosso la pinza.
 - Evitare che la pinza del freno graffi la ruota durante la rimozione.
5. Sul lato sinistro, rimuovere i bulloni di fissaggio e la pinza del freno.

Foratura pneumatico ► Rimozione delle ruote

6. Rimuovere il bullone del perno della ruota anteriore.
7. Allentare i bulloni di serraggio lato destro del perno della ruota.
8. Sostenere saldamente la motocicletta e sollevare la ruota anteriore da terra con un cavalletto di sicurezza o un ponte.

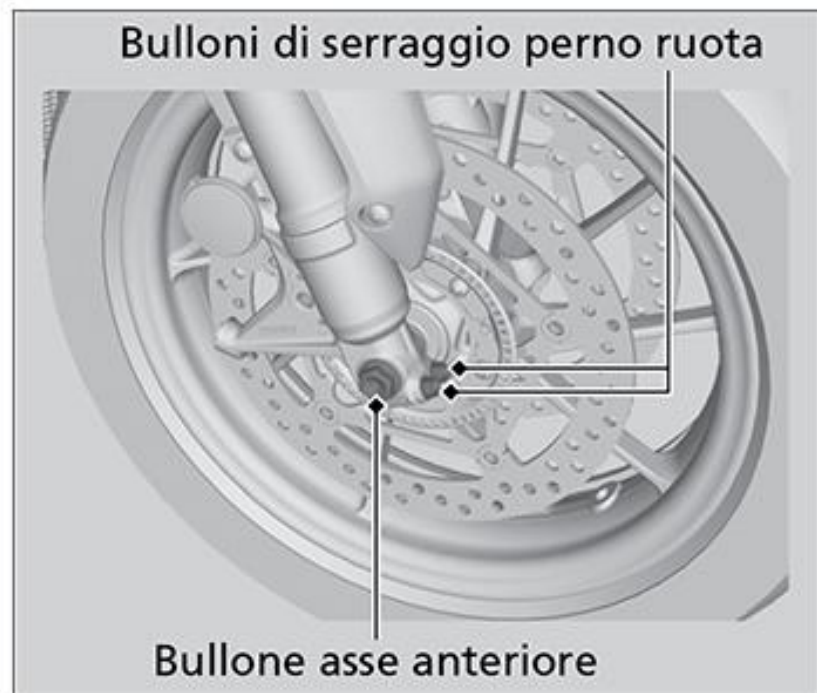

9. Allentare i bulloni di serraggio dell'asse lato sinistro.
10. Sul lato sinistro, estrarre l'albero del perno della ruota anteriore e rimuovere i collari laterali e la ruota.

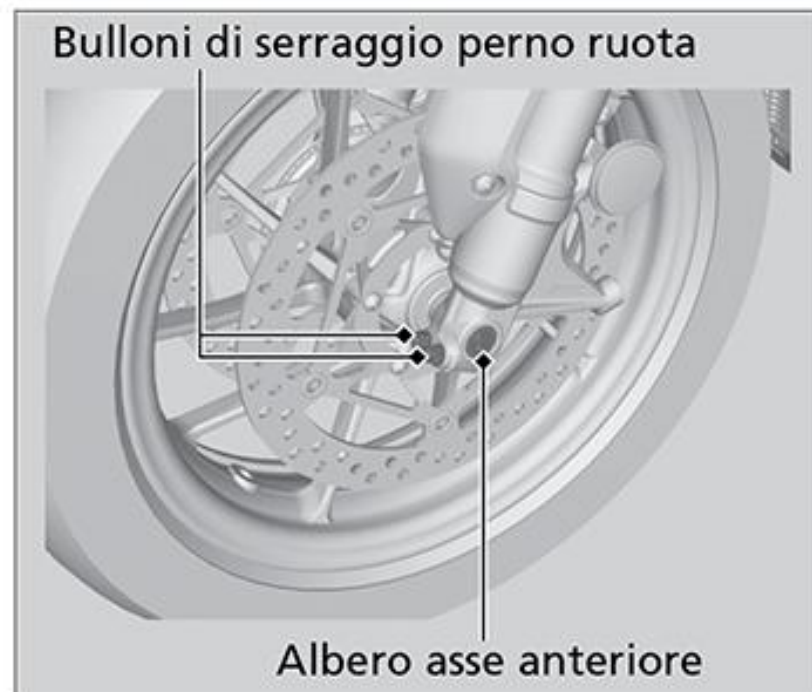

Installazione

1. Installare i collari laterali sulla ruota.
2. Sul lato sinistro, posizionare la ruota tra gli steli della forcella e inserire l'albero del perno della ruota anteriore, con un sottile strato di grasso, attraverso lo stelo sinistro della forcella e il mozzo della ruota.
3. Allineare l'estremità dell'albero dell'asse della ruota anteriore con la superficie dello stelo della forcella.

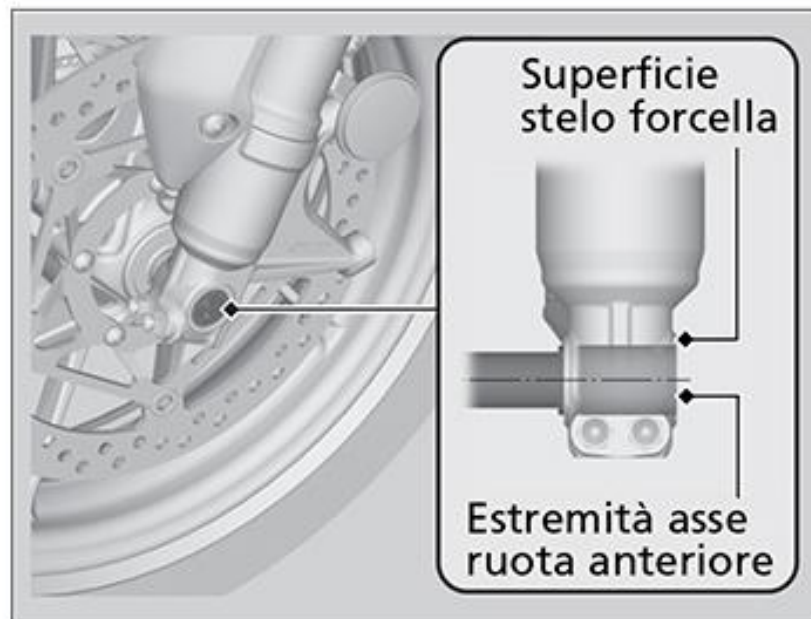

4. Serrare i bulloni di serraggio lato sinistro dell'asse ruota per bloccare l'asse in posizione.
5. Serrare il bullone del perno della ruota.

Coppia: 59 N·m (6,0 kgf·m).

6. Allentare i bulloni di serraggio dell'asse lato sinistro.
7. Serrare i bulloni di serraggio del perno della ruota lato destro.

Coppia: 22 N·m (2,2 kgf·m).

8. Installare la pinza destra del freno e serrare i bulloni di fissaggio.

Coppia: 45 N·m (4,6 kgf·m)

9. Installare la pinza sinistra del freno e serrare i bulloni di fissaggio.

Coppia: 45 N·m (4,6 kgf·m)

- Evitare che la pinza del freno graffi la ruota durante l'installazione.
- Utilizzare nuovi bulloni di fissaggio quando si installa la pinza del freno.

AVVISO

Durante l'installazione delle pinze del freno nelle relative posizioni sugli steli della forcella, posizionare con cautela il disco del freno tra le pastiglie per evitare di graffiarle.

10. Abbassare la ruota anteriore a terra.
11. Azionare la leva del freno e il pedale del freno alcune volte. Poi pompare sulla forcella molte volte.
12. Serrare nuovamente i bulloni di serraggio dell'asse ruota lato sinistro.

Coppia: 22 N·m (2,2 kgf·m).

13. Sollevare nuovamente la ruota anteriore da terra e controllare che la ruota giri liberamente dopo aver rilasciato il freno.
14. Installare il sensore velocità ruota e serrare i bulloni, quindi controllare il gioco tra il sensore velocità ruota e la ruota fonica.
15. Rimuovere il nastro protettivo o il panno.

Se per l'installazione non è stata utilizzata una chiave dinamometrica, contattare il prima possibile il proprio concessionario per verificare se il montaggio è corretto.

Un montaggio non corretto può portare a una diminuzione della capacità frenante.

1 Ruota posteriore

Rimozione

1. Sostenere saldamente la motocicletta e sollevare la ruota posteriore da terra con un cavalletto di sicurezza o un ponte.
2. Allentare i bulloni della fascetta del silenziatore.
3. Rimuovere il bullone, il dado e la rondella della staffa del silenziatore.

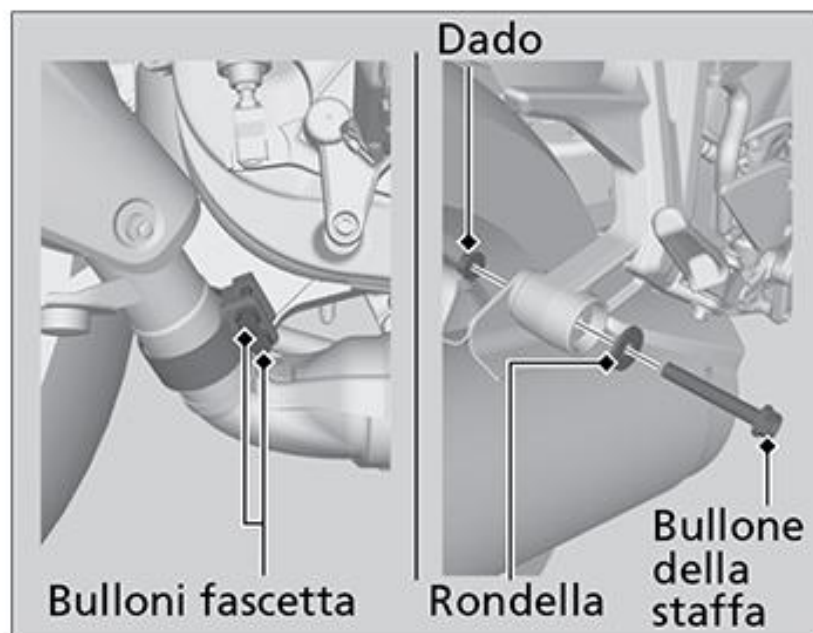

4. Spostare il silenziatore verso l'esterno.
5. Rimuovere i dadi della ruota posteriore, quindi rimuovere la ruota posteriore.

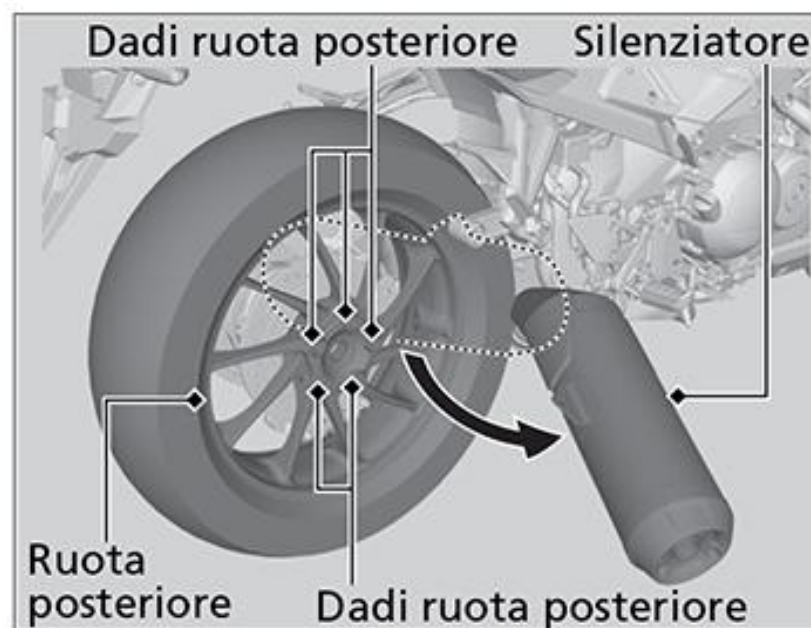

Installazione

1. Per installare la ruota posteriore, invertire la procedura di rimozione.
2. Serrare in modo uniforme i dadi della ruota posteriore.

Coppia: 108 N·m (11,0 kgf·m).

3. Mantenere il bullone di fissaggio della marmitta e serrare il dado di fissaggio.

Coppia: 27 N·m (2,8 kgf·m)

4. Serrare i bulloni della fascia del silenziatore.

Coppia: 21 N·m (2,1 kgf·m).

5. Controllare se la ruota gira liberamente.

Se per l'installazione non è stata utilizzata una chiave dinamometrica, contattare il prima possibile il proprio concessionario per verificare se il montaggio è corretto. Un montaggio non corretto può portare a una diminuzione della capacità frenante.

Batteria guasta

Caricare la batteria utilizzando un caricabatteria per motociclette. Rimuovere la batteria dalla motocicletta prima dell'operazione di carica. Non utilizzare un caricabatterie per automobili, in quanto può surriscaldare la batteria della motocicletta e causare danni permanenti. Se la batteria non si riprende dopo la ricarica, contattare il concessionario.

AVVISO

Non è consigliato l'avviamento con ausilio di cavi utilizzando una batteria per automobili, in quanto può danneggiare l'impianto elettrico della motocicletta.

Lampadina bruciata

Per sostituire una lampadina bruciata, seguire la procedura riportata di seguito. Portare il commutatore di accensione in posizione OFF o LOCK. Lasciare raffreddare la lampadina prima di sostituirla. Non utilizzare lampadine diverse da quelle specificate. Controllare se la lampadina di ricambio funziona correttamente prima di mettersi alla guida.

Per la potenza della lampadina, vedere "Specifiche tecniche". ➤ P. 132

Farò

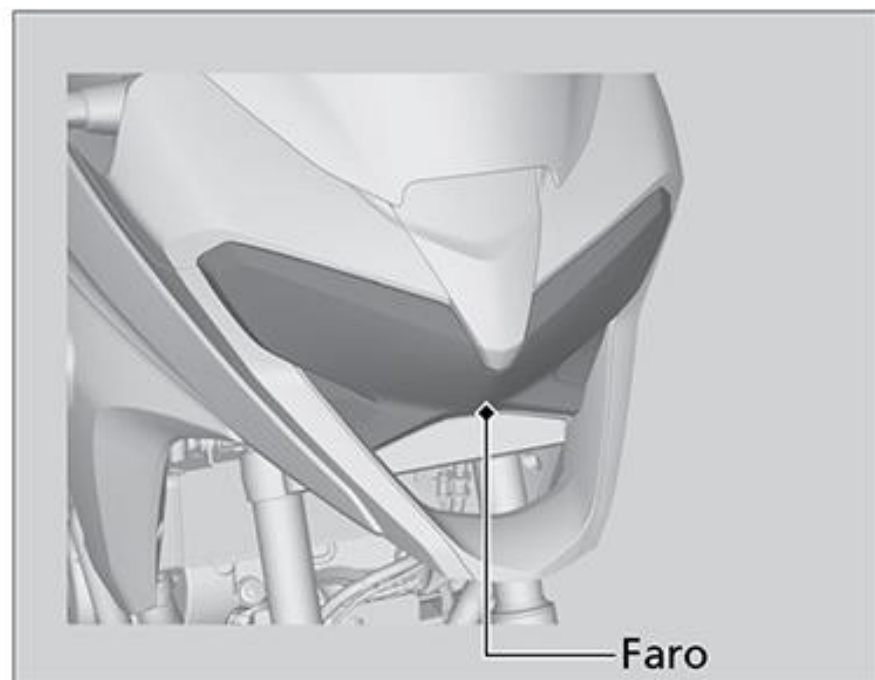

Il faro utilizza diversi LED.
Se un LED non si accende, fare eseguire la riparazione presso il concessionario.

Luce di stop/fanalino di coda



La luce di stop e il fanalino di coda utilizzano diversi LED.
Se un LED non si accende, fare eseguire la riparazione presso il concessionario.

Indicatore di direzione anteriore/ posteriore

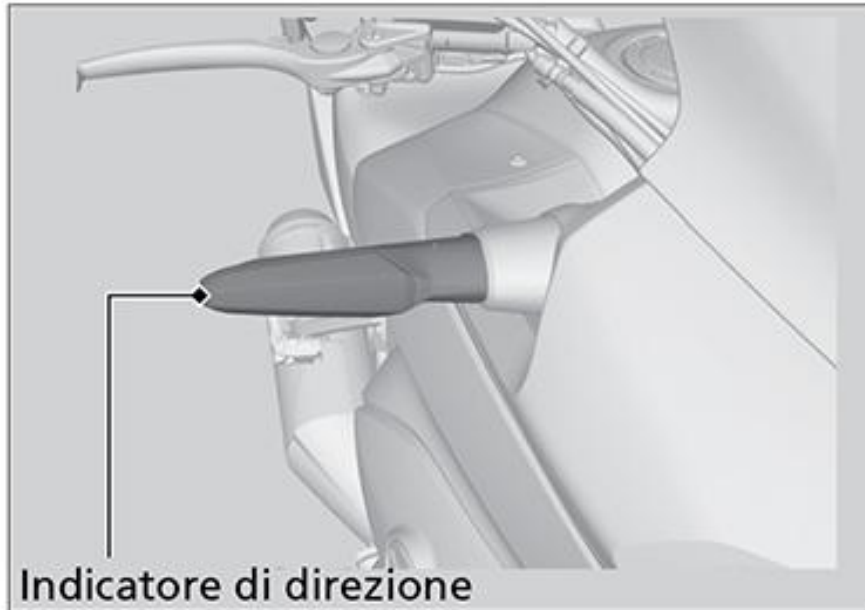

Gli indicatori di direzione anteriore e posteriore utilizzano diversi LED. Se un LED non si accende, fare eseguire la riparazione presso il concessionario.

Luce targa

1. Rimuovere le viti.
2. Rimuovere il coperchio e la guarnizione di gomma del coperchio della luce della targa.
3. Estrarre la lampadina senza ruotarla.

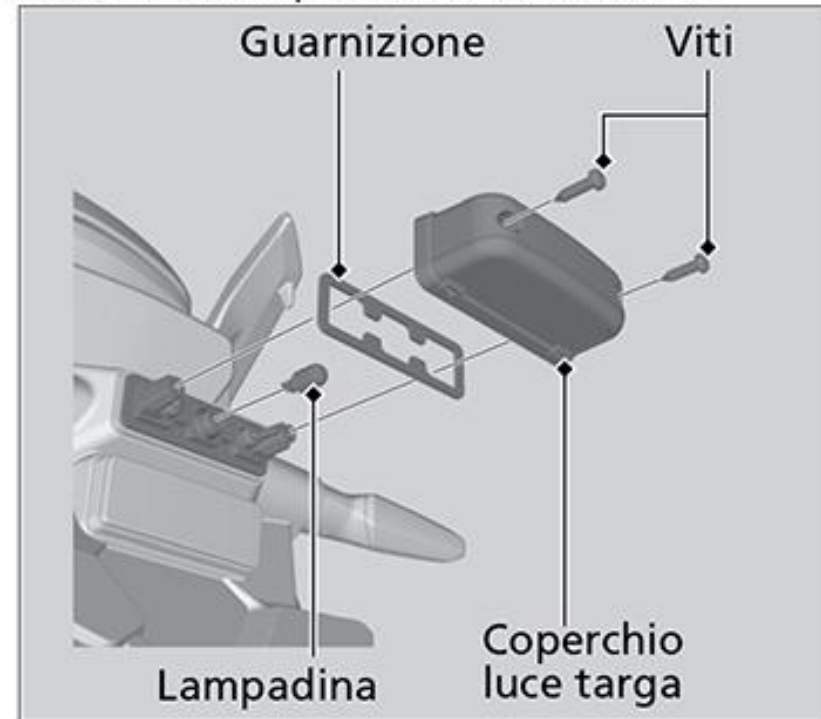

4. Installare una nuova lampadina e i componenti nell'ordine inverso rispetto alla rimozione.

Fusibile bruciato

Prima di maneggiare i fusibili, vedere "Controllo e sostituzione dei fusibili". ► P. 59

I Fusibili nella scatola fusibili

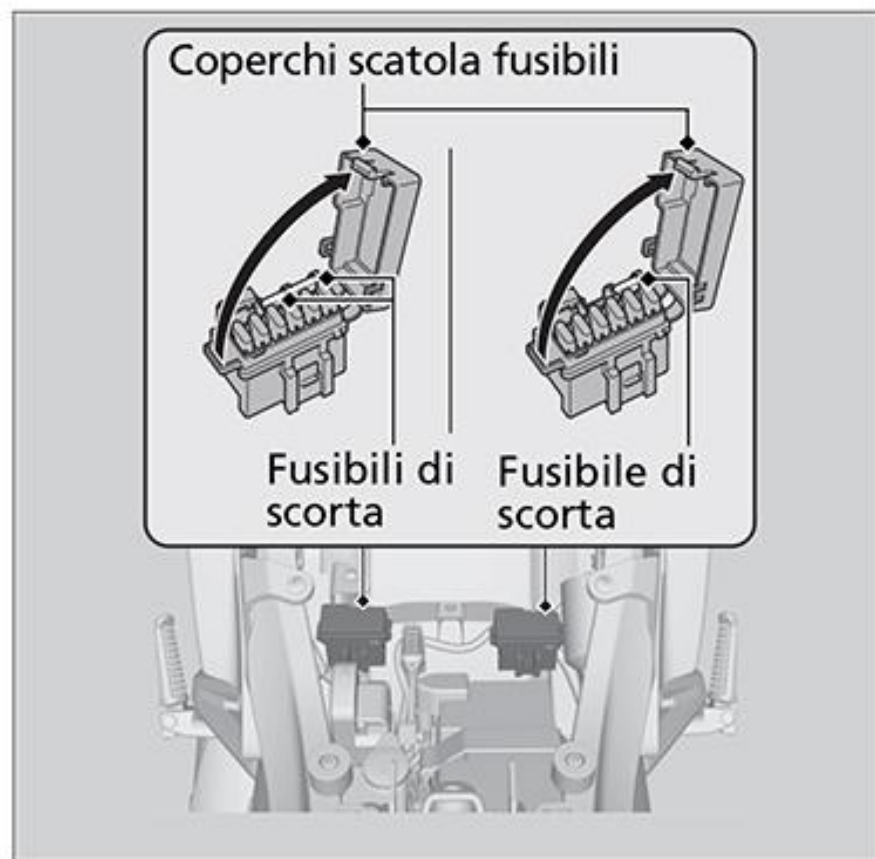

1. Rimuovere il coperchio della batteria.
► P. 72
2. Aprire i coperchi della scatola fusibili.
3. Estrarre i fusibili con l'estrattore per fusibili nel kit attrezzi e controllare se sono bruciati.
Sostituire sempre un fusibile bruciato con uno dello stesso amperaggio.
4. Chiudere i coperchi della scatola fusibili.
5. Reinstallare il coperchio della batteria.

I Fusibile principale e fusibile dell'impianto di alimentazione

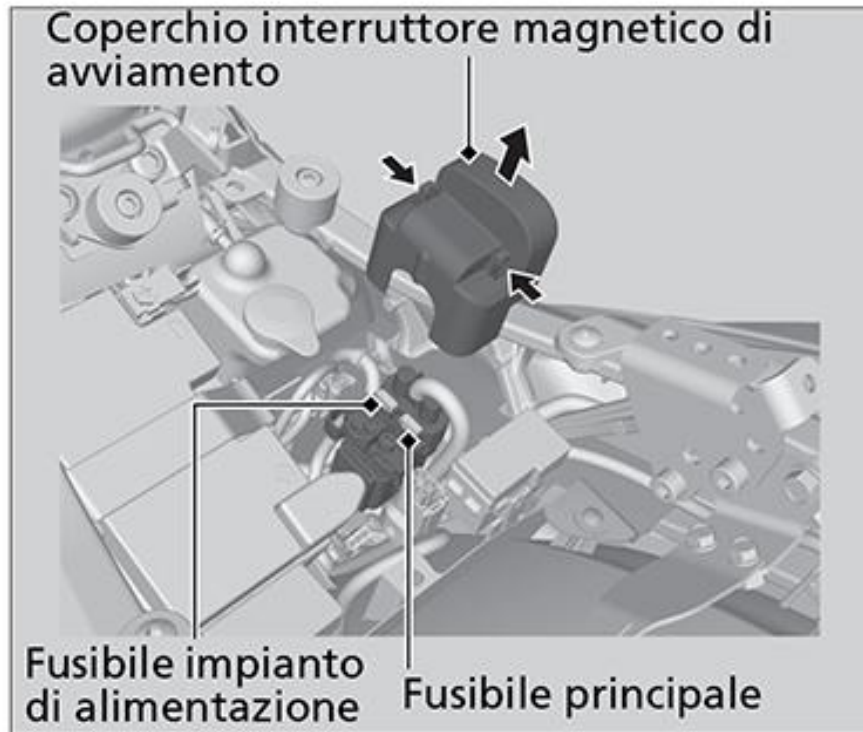

1. Rimuovere il coperchio della batteria.
► P. 72
2. Rimuovere il coperchio dell'interruttore magnetico di avviamento.

3. Estrarre il fusibile principale e il fusibile FI con l'estrattore per fusibili nel kit attrezzi e controllare se sono bruciati. Sostituire sempre un fusibile bruciato con uno dello stesso amperaggio.
► I fusibili di scorta si trovano nella scatola fusibili.
4. Reinstallare nell'ordine inverso rispetto alla rimozione.

AVVISO

Se un fusibile si guasta ripetutamente, è probabile che ci sia un problema di natura elettrica. Fare controllare la motocicletta presso il concessionario.

Informazioni

Chiavi	P. 117
Strumentazione, comandi e altre	
caratteristiche	P. 118
Carburanti contenenti alcool.....	P. 121
Catalizzatore.....	P. 122
Prendersi cura della propria motocicletta... 	P. 123
Conservazione della motocicletta.....	P. 126
Trasporto della motocicletta	P. 127
Tu e l'ambiente.....	P. 128
Numeri di serie	P. 129

Chiavi

Chiave di accensione

Questa motocicletta ha due chiavi di accensione e una targhetta con il codice delle chiavi e un codice a barre.

Nella chiave di accensione è integrato uno speciale chip codificato, che consente di avviare il motore solo se il chip viene riconosciuto dall'immobilizzatore (HISS). Maneggiare con cura la chiave per evitare di danneggiare i componenti del sistema HISS.

- Non piegare le chiavi né sottoporle a eccessive sollecitazioni.
- Evitare l'esposizione prolungata alla luce solare o a temperature elevate.
- Evitare di limare, forare o alterare la forma della chiave.
- Non esporre ad oggetti con forte carica magnetica.

Se tutte le copie delle chiavi e la targhetta con il relativo codice vengono smarriti, l'impianto PGM-FI/modulo di comando accensione dovranno essere sostituiti dal proprio concessionario. Per evitare tale inconveniente, tenere sempre a

disposizione una copia della chiave.

In caso di smarrimento della chiave, eseguirne subito un duplicato.

Per duplicare la chiave ed effettuare la registrazione con l'impianto HISS della propria moto, presentarsi con chiave di scorta, targhetta con relativo codice e motocicletta presso il proprio concessionario.

► Conservare la targhetta in un luogo sicuro.

Un portachiavi metallico può danneggiare la zona intorno al commutatore di accensione.

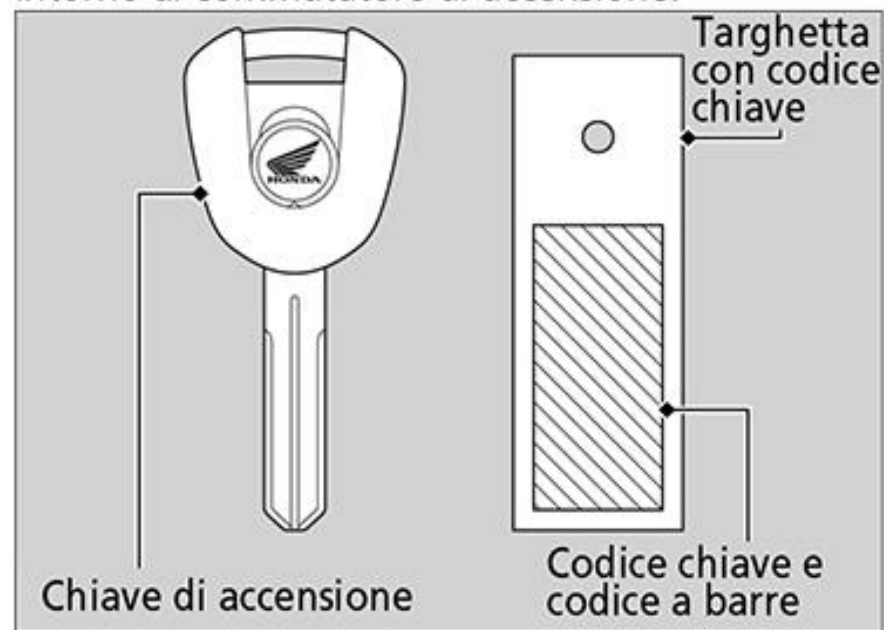

Strumentazione, comandi e altre caratteristiche

Commutatore di accensione

Quando il commutatore di accensione è in posizione ON i fari sono sempre accesi. Se il commutatore di accensione viene lasciato in posizione ON a motore spento, la batteria si scaricherà.

Non girare la chiave durante la guida.

Interruttore di spegnimento motore

Utilizzare l'interruttore di spegnimento motore solo in caso di emergenza. Se l'interruttore di spegnimento motore viene utilizzato durante la guida, il motore si spegnerà improvvisamente, pregiudicando la sicurezza di guida.

Se è necessario spegnere il motore utilizzando l'interruttore di spegnimento motore, portare prima il commutatore di accensione in posizione OFF. In caso contrario, la batteria si scaricherà.

Contachilometri totale

Se l'indicazione supera 999,999, il display continuerà a indicare 999,999

Contachilometri parziale

Il contachilometri parziale A, B ritorna a 0,0 quando l'indicazione supera 9,999.9.

Impianto HISS

L'impianto antifurto Honda (HISS) immobilizza l'impianto di accensione nel caso in cui si tenti di avviare il motore utilizzando una chiave con codice errato. Quando il commutatore di accensione viene portato in posizione OFF, l'immobilizzatore HISS è sempre attivo, anche se la spia HISS non lampeggia.

Se il commutatore di accensione viene portato in posizione ON con l'interruttore di spegnimento motore in posizione (Run) , la spia HISS si accende, per poi spegnersi dopo alcuni secondi a indicare che è possibile avviare il motore.

➔ **La spia HISS non si spegne P. 98**

La spia HISS lampeggia ogni 2 secondi per 24 ore quando il commutatore di accensione viene portato in posizione OFF. È possibile attivare o disattivare questa funzionalità. ➤ P. 33

Direttiva CE

L'immobilizzatore è conforme alla Direttiva R & TTE (riguardante le apparecchiature radio e le apparecchiature terminali di telecomunicazione e il reciproco riconoscimento della loro conformità).



La dichiarazione di conformità alla Direttiva R & TTE verrà consegnata al nuovo proprietario all'atto dell'acquisto. La dichiarazione di conformità dovrà essere conservata in un luogo sicuro. In caso di perdita o mancata consegna della dichiarazione di conformità, contattare il proprio rivenditore.

Solo versione per Sud Africa



Solo versione per Singapore

Complies with
IDA Standards
C080226241

Solo per il Marocco



Borsa portadocumenti

Il manuale d'uso e la documentazione relativa a immatricolazione e assicurazione del mezzo possono essere riposti nella borsa portadocumenti che si trova sotto la sella anteriore.

Impianto di esclusione accensione

Un sensore angolo di inclinazione arresta automaticamente il motore e la pompa carburante se la motocicletta cade a terra. Per azzerare il sensore, portare il commutatore di accensione prima in posizione OFF, quindi di nuovo in posizione ON prima di riavviare il motore.

Carburanti contenenti alcool

In alcuni paesi, sono in commercio carburanti a base di alcool che consentono di ridurre le emissioni e di rispettare le normative antinquinamento. Se si prevede di utilizzare un carburante a base di alcool, verificare che si tratti di carburante senza piombo e con il numero di ottano minimo richiesto.

Le seguenti miscele possono essere utilizzate con la motocicletta:

- Etanolo (alcool etilico) fino al 10% di volume.
 - ▶ La benzina contenente etanolo può essere commercializzata con il nome inglese di Gasohol.

L'utilizzo di benzina contenente più del 10% di etanolo potrebbe:

- Danneggiare la verniciatura del serbatoio del carburante.
- Danneggiare i tubi in plastica della tubazione del carburante.
- Provocare la corrosione del serbatoio del carburante.
- Causare problemi di prestazioni.

AVVISO

L'utilizzo di miscele contenenti percentuali di comburente superiori ai valori ammessi potrebbe danneggiare i componenti in metallo, gomma o plastica dell'impianto di alimentazione.

Se si notano sintomi operativi o problemi di prestazioni indesiderabili, cambiare marca di benzina.

Catalizzatore

Questa motocicletta è dotata di catalizzatore a tre vie. Il catalizzatore contiene metalli preziosi che agiscono come elementi catalizzatori innescando reazioni chimiche ad alta temperatura per convertire gli idrocarburi (HC), il monossido di carbonio (CO) e gli ossidi di azoto (NOx) dei gas di scarico in composti meno nocivi.

Un catalizzatore difettoso contribuisce all'inquinamento atmosferico e potrebbe compromettere le prestazioni del motore. Nel caso sia necessario sostituire il catalizzatore, utilizzare un componente di ricambio Honda o un prodotto equivalente.

Seguire queste linee guida per proteggere i catalizzatori della motocicletta.

- Utilizzare sempre carburante senza piombo. L'utilizzo di carburante con piombo danneggia il catalizzatore.
- Mantenere il motore in buone condizioni di funzionamento.
- Fare controllare la motocicletta presso il concessionario se si verificano accensioni irregolari, ritorno di fiamma, stallo o funzionamento irregolare del motore. In questo caso, interrompere la guida e spegnere il motore.

Prendersi cura della propria motocicletta

Una pulizia e una lucidatura frequenti sono importanti per garantire la durata del proprio veicolo Honda nel tempo. Una motocicletta pulita consente di individuare meglio eventuali problemi. In particolare, acqua e sale marino utilizzati per prevenire la formazione di ghiaccio sulle strade favoriscono fenomeni di corrosione. Lavare sempre accuratamente la motocicletta dopo aver guidato lungo strade costiere o trattate con sale.

Lavaggio

Prima di procedere con il lavaggio, lasciare raffreddare motore, silenziatore, freni e altri componenti sottoposti ad alte temperature.

1. Con un tubo da giardino, sciacquare la motocicletta per rimuovere lo sporco non aderente.
2. Se necessario, rimuovere lo sporco servendosi di una spugna o di uno straccio morbido e un detergente delicato.
 - ▶ Pulire il parabrezza, il trasparente del faro, i pannelli e gli altri componenti in plastica

Prendersi cura della propria motocicletta

prestando particolare attenzione a non graffiarli. Evitare di dirigere l'acqua verso il filtro aria, il silenziatore e i componenti elettrici.

3. Sciacquare accuratamente la motocicletta con abbondante acqua e asciugare con un panno morbido e pulito.
4. Una volta asciugata, lubrificare i componenti mobili della motocicletta.
 - ▶ Accertarsi di non versare lubrificante sui freni o sui pneumatici. I dischi, le pastiglie, il tamburo e le ganasce del freno contaminati con olio subiscono una notevole riduzione in termini di efficacia frenante e potrebbero quindi provocare incidenti.
5. Al termine del lavaggio e dell'asciugatura della motocicletta, lubrificare immediatamente la catena di trasmissione.
6. Applicare uno strato di cera per prevenire fenomeni di corrosione.
 - ▶ Evitare l'uso di prodotti contenenti detersivi aggressivi o solventi chimici. Questi prodotti potrebbero danneggiare i componenti in metallo, plastica o la verniciatura della motocicletta.
 Tenere la cera lontana da pneumatici e freni.

Prendersi cura della propria motocicletta

- ▶ Se la motocicletta è dotata di componenti con vernice opaca, non applicarvi lo strato di cera.

! Precauzioni relative al lavaggio

Quando si esegue il lavaggio del veicolo, seguire queste linee guida:

- Non utilizzare sistemi di lavaggio ad alta pressione:
 - ▶ L'utilizzo di idropulitrici ad alta pressione potrebbe danneggiare i componenti mobili e quelli elettrici compromettendone il funzionamento.
- Non dirigere il getto d'acqua verso il silenziatore:
 - ▶ La presenza di acqua nel silenziatore potrebbe impedire l'avviamento e favorire la formazione di ruggine al suo interno.
- Asciugare i freni:
 - ▶ La presenza di acqua riduce l'efficacia frenante. Dopo il lavaggio, azionare più volte i freni durante la guida a bassa velocità per fare in modo che asciughino.
- Non dirigere il getto d'acqua sotto la sella:
 - ▶ La presenza di acqua nel vano sottosella potrebbe danneggiare i documenti e altri oggetti qui riposti.

- Non dirigere il getto d'acqua verso il filtro aria:
 - ▶ La presenza di acqua nel filtro aria potrebbe impedire al motore di avviarsi.
- Non dirigere il getto d'acqua vicino al faro:
 - ▶ L'eventuale condensa presente all'interno del faro deve dissiparsi dopo alcuni minuti di funzionamento del motore.
- Non utilizzare cere contenenti composti sulle superfici verniciate:
 - ▶ Pulire le superfici verniciate con abbondante acqua e un panno morbido o una spugna. Asciugare con un panno morbido e pulito.
 - ▶ Utilizzare un detergente neutro per pulire la superficie verniciata.

Componenti in alluminio

A contatto con sporco, fango o sale da spargere, l'alluminio si corrode. Pulire regolarmente i componenti in alluminio e seguire queste linee guida per evitare graffi:

- Non utilizzare spazzole con setole dure, lana d'acciaio e detergenti contenenti abrasivi.
- Evitare di salire o urtare contro marciapiedi.

Pannelli

Seguire queste linee guida per evitare graffi e macchie:

- Lavare delicatamente con una spugna morbida e abbondante acqua.
- Per rimuovere le macchie più resistenti, utilizzare un detergente diluito e risciacquare accuratamente con abbondante acqua.
- Non versare benzina, liquido freni o detergenti sulla strumentazione, sui pannelli o sul faro.

Parabrezza

Pulire il parabrezza usando un panno morbido o una spugna e acqua in abbondanza. (Sul parabrezza evitare l'uso di detergenti e di qualsiasi tipo di agenti chimici per pulizia.) Asciugare con un panno morbido e pulito.

AVVISO

Onde evitare possibili rigature o altri simili danni, per la pulizia del parabrezza usare solamente acqua ed un panno morbido o una spugna.

In caso di sporco molto ostinato, usare una spugna imbevuta in un detergente neutro molto diluito ed acqua abbondante.

Risciacquare bene per eliminare completamente qualsiasi traccia residua di detergente.

(Gli eventuali residui di detergente possono causare incrinature nel parabrezza.)

In presenza di rigature non eliminabili, e che impediscono una chiara visuale, sostituire il parabrezza.

Tenere l'elettrolito della batteria, il liquido freni e altri solventi chimici lontani dal parabrezza e dalla modanatura del parabrezza. Danneggerebbero la plastica.

Tubo di scarico e silenziatore

Il silenziatore e il tubo di scarico sono in acciaio inossidabile ma possono sporcarsi di fango e polvere.

Per rimuovere il fango e la polvere, utilizzare una spugna bagnata e un detergente abrasivo, quindi sciacquare con abbondante acqua pulita.

Asciugare con una pelle di daino o uno straccio morbido.

Se necessario, rimuovere le macchie dovute al calore con pasta abrasiva a grana fine reperibile in commercio.

Quindi sciacquare come per la rimozione di fango o polvere.

AVVISO

Nonostante lo scarico sia stato realizzato in acciaio inossidabile, potrebbe macchiarsi. Non appena si notano macchie, rimuoverle.

Conservazione della motocicletta

Se la motocicletta viene conservata all'aperto, è opportuno valutare l'utilizzo di un telo coprimoto integrale.

Se si prevede di non guidare per un periodo di tempo prolungato, seguire queste linee guida:

- Lavare la motocicletta e lucidare tutte le superfici verniciate (eccetto quelle rifinite con vernice opaca).
Trattare i componenti cromati con olio antiruggine.
- Lubrificare la catena di trasmissione. ➤ P. 62
- Sostenere la motocicletta con un cavalletto di sicurezza per la manutenzione e posizionare in modo da sollevare le ruote da terra.
- Dopo ogni pioggia, rimuovere il telo coprimoto e fare asciugare la motocicletta.
- Rimuovere la batteria (➤ P. 74) per evitare che si scarichi. Caricare la batteria in una zona ombreggiata e ben ventilata.
 - ▶ Se la batteria non viene rimossa, scollegare il terminale negativo ⊖ per evitare di scaricarla.

Prima di riutilizzare la motocicletta, controllare tutti i componenti specificati nel programma di manutenzione.

Trasporto della motocicletta

In caso di trasporto, caricare la motocicletta su un rimorchio per moto oppure su un mezzo o un rimorchio a pianale dotato di rampa di caricamento o piattaforma di sollevamento, nonché di cinghie di fissaggio. Non tentare mai di trainare la motocicletta con una o entrambe le ruote a terra.

AVVISO

Il traino della motocicletta potrebbe causare gravi danni al cambio.

Tu e l'ambiente

Essere proprietario e guidare una motocicletta può essere divertente, ma tutti dobbiamo fare la nostra parte per proteggere l'ambiente.

Scegliere detergenti a basso impatto ambientale

Lavare la motocicletta utilizzando un detergente biodegradabile. Non utilizzare detergenti in spray contenenti clorofluorocarburi, che contribuiscono ad assottigliare lo strato di ozono atmosferico.

Riciclare i materiali di scarto

Raccogliere l'olio e altri materiali di scarto tossici negli appositi contenitori di raccolta e smaltirli presso un centro di riciclaggio. Contattare l'ufficio dei lavori pubblici o l'ufficio per la tutela ambientale di zona o regionale per individuare il centro di riciclaggio più vicino e richiedere informazioni per il corretto smaltimento

dei materiali di scarto non riciclabili. Non gettare l'olio esausto nella spazzatura, non versarlo in un canale di scolo o nel terreno. L'olio esausto, la benzina, il liquido di raffreddamento e i solventi contengono sostanze tossiche che potrebbero comportare rischi per la salute degli operatori ecologici e contaminare acqua, laghi, fiumi e oceani.

Numeri di serie

I numeri di matricola di telaio e motore identificano la motocicletta in modo univoco e sono necessari per l'immatricolazione. In alcuni casi, sono inoltre necessari per l'ordinazione dei componenti di ricambio.

Il numero di matricola del telaio è stampigliato sul lato destro della testa di sterzo.

Il numero di matricola del motore è stampigliato sulla parte anteriore del basamento.

Questi numeri devono essere annotati e conservati in un luogo sicuro.

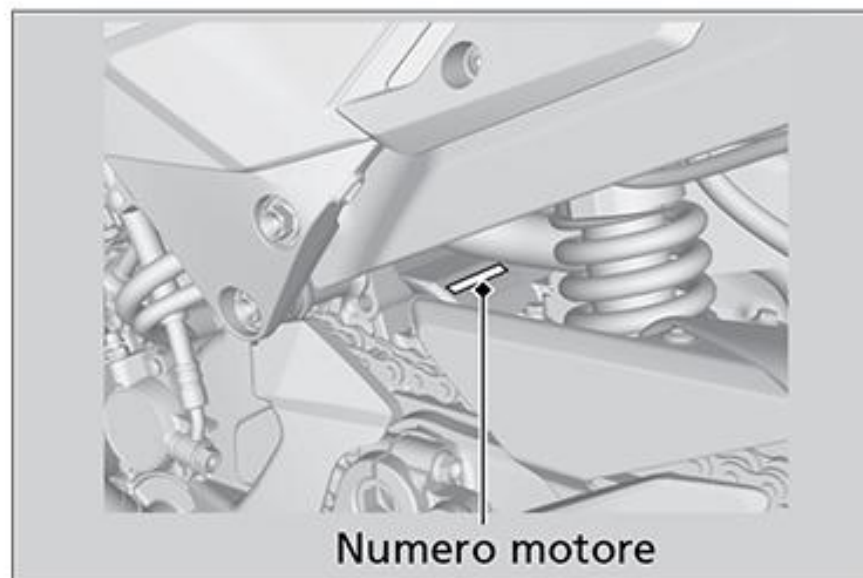
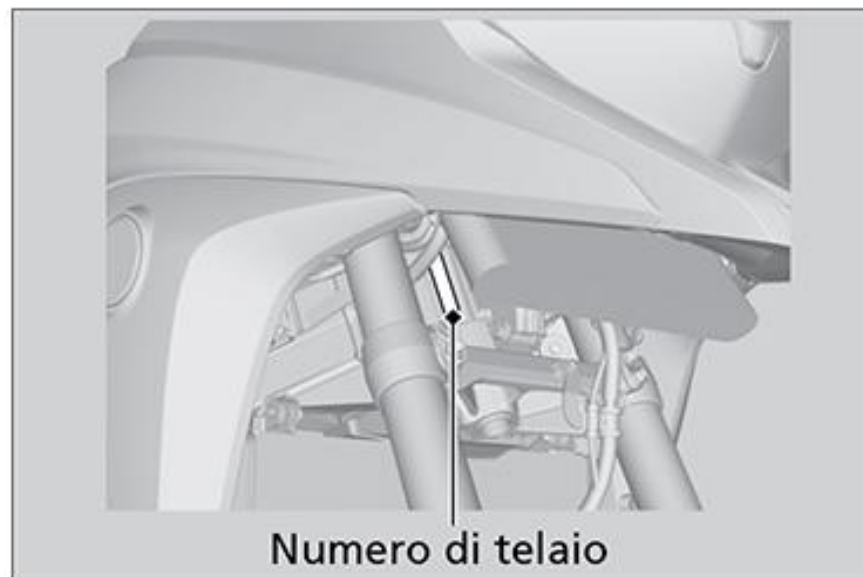

Specifiche tecniche

■ Componenti principali

Tipo	RC80
Lunghezza totale	2.190 mm
Larghezza totale	870 mm
Altezza totale	1.360 mm
Interasse ruote	1.475 mm
Distanza minima da terra	165 mm
Angolo di incidenza	26° 30'
Avancorsa	103 mm
Peso in ordine di marcia	242 kg
Carico massimo*1	192 kg
Peso massimo bagaglio*2	18 kg
Capacità passeggeri	Guidatore e 1 passeggero
Raggio minimo di sterzata	2,4 m

*1 Inclusi guidatore, passeggero, tutti i bagagli e accessori

*2 Incluso il peso del bagaglio e degli accessori aggiunti.

Cilindrata	782 cm ³	
Alesaggio x corsa	72,0 x 48,0 mm	
Rapporto di compressione	11.8 : 1	
Carburante	Benzina senza piombo Consigliato: RON 91 o superiore	
Capacità serbatoio	20,8 litri	
Batteria	YTZ12S 12V-11Ah (10 HR) / 11,6Ah (20 HR)	
Rapporti di trasmissione	1a	2,846
	2a	2,062
	3a	1,578
	4a	1,291
	5a	1,111
	6a	0,965
Rapporti di riduzione (primaria/finale)	1,939 / 2,687	

■ Dati di manutenzione

Dimensioni pneumatico	Anteriore	120/70R17M/C 58V
	Posteriore	180/55R17M/C 73V
Tipo di pneumatico	Radiale, senza camera d'aria	
Pneumatici raccomandati	Anteriore	PIRELLI SCORPION TRAIL
	Posteriore	PIRELLI SCORPION TRAIL
Pressione pneumatico	Anteriore	250 kPa (2,50 kgf/cm ²)
	Posteriore	290 kPa (2,90 kgf/cm ²)
Altezza minima battistrada	Anteriore	1,5 mm
	Posteriore	2,0 mm
Candele	(standard)	IMR9D-9H (NGK) o VNH27ZB (DENSO)
Distanza tra gli elettrodi	(non regolabile)	da 0,80 a 0,90 mm
Regime minimo	1.200 ± 100 giri/min	
Olio motore consigliato	Olio per motori a 4 tempi Honda Classificazione di servizio API SG o superiore, ad eccezione dell'olio contrassegnato come "a risparmio energetico" o "a conservazione di risorse" SAE 10W-30, standard JASO T 903 MA	

Capacità olio motore	Dopo lo scarico	2,9 litri
	Dopo lo scarico e il cambio del filtro olio motore	3,1 litri
	Dopo lo smontaggio	3,9 litri
Liquido freni (frizione) raccomandato	Liquido freni DOT 4 Honda	
Capacità impianto di raffreddamento	2,42 litri	
Liquido di raffreddamento raccomandato	Liquido di raffreddamento Pro Honda HP	

Specifiche tecniche

Lubrificante per catene di trasmissione consigliato	Lubrificante per catene di trasmissione progettato specificamente per catene con O-ring. Se non è disponibile, utilizzare olio per ingranaggi SAE 80 o 90.	
Lasco catena di trasmissione	da 30 a 40 mm	
Catena di trasmissione standard	DID 525HV3 o RK 525ROZ6	
	N. maglie	110
Dimensioni ingranaggi standard	Ingranaggio motore	16T
	Ingranaggio ruota posteriore	43T

■ Lampadine

Faro	LED
Luce di stop	LED
Fanalino di coda	LED
Indicatori di direzione anteriori	LED
Indicatori di direzione posteriori	LED
Luce targa	12 V - 5 W

■ Fusibili

Fusibile principale	30 A
Altri fusibili	30 A, 20 A, 10 A

■ Specifiche tecniche relative alle coppie

Bullone di scarico olio motore	30 N·m (3,1 kgf·m)
Filtro olio	26 N·m (2,7 kgf·m)
Bullone di serraggio del supporto cuscinetti	74 N·m (7,5 kgf·m)
Bulloni a brugola A della piastra di regolazione sella	22 N·m (2,2 kgf·m)
Bulloni a brugola B/bullone a brugola C dei collari di registro sella	12 N·m (1,2 kgf·m)
Bullone perno ruota anteriore	59 N·m (6,0 kgf·m)
Bullone di fissaggio pinza freno anteriore	45 N·m (4,6 kgf·m)
Bulloni di serraggio perno ruota anteriore	22 N·m (2,2 kgf·m)
Dadi ruota posteriore	108 N·m (11,0 kgf·m)
Dado di fissaggio silenziatore	27 N·m (2,8 kgf·m)
Bulloni fascetta silenziatore	21 N·m (2,1 kgf·m)

A

Abbigliamento protettivo	11
Acceleratore	88
Accessori	16
Ambiente.....	128
Avviamento del motore	45

B

Batteria.....	58, 74
Benzina.....	47
Bloccasterzo	40

C

Carburante	
Capacità serbatoio	47
Indicatore del consumo chilometrico istantaneo.....	25
Indicatore livello.....	21
Raccomandato.....	47
Residuo	21
Carburanti contenenti alcool	121
Carenatura inferiore destra	71
Catena di trasmissione.....	85
Cavalletto laterale	84

Chiave di accensione	117
Commutatore di accensione.....	39, 45, 118
Conservazione della motocicletta	126
Consigliato	
Olio.....	60
Contachilometri.....	23
Contachilometri parziale	23
Contachilometri totale.....	118
Contagiri.....	20
Controllo di coppia	15, 43
Coperchio batteria	72

D

Devioluci	38
-----------------	----

E

Etichetta colori	57
Etichette.....	6
Etichette con simboli.....	6

F	
Frenata	12
Freni	
Liquido	61, 81
Regolazione leva	89
Usura pastiglia	82
Frizione	
Liquido	61, 83
Regolazione leva	89
Fusibili	59, 114
G	
Guasto elettrico	111
I	
Icona di stato del riscaldatore delle manopole del manubrio	21, 41
Impianto di esclusione accensione	
Cavalletto laterale	84
Sensore angolo di inclinazione	120
Impianto di esclusione accensione cavalletto laterale	84
Impostazione del display	30
Interruttore di comando lampeggio	38
Interruttore indicatori di direzione	38
Interruttore luce di stop	83
Interruttore luci di emergenza	39
Interruttori	38
K	
Kit attrezzi	49, 50, 67
Kit di riparazione	104
L	
Lampadina	
Faro	112
Indicatore di direzione anteriore/ posteriore	113
Luce di stop/fanalino di coda	112
Luce targa	113
Lavaggio della motocicletta	123
Limite di peso	17
Limite di peso massimo	17
Limiti di carico	17

Linee guida relative al carico	17
Liquido di raffreddamento	62, 79
Raccomandato.....	62

M**Manutenzione**

Elementi essenziali	56
Importanza	52
Programma.....	53
Sicurezza	52

Modifiche	16
-----------------	----

Motore

Avviamento	45
Filtro olio	77
Interruttore di spegnimento.....	39, 45, 118
Numero	129
Olio	60, 75
Spegnimento	118
Surriscaldamento	99

Motore ingolfato	45
------------------------	----

N

Numeri di serie	129
Numero di telaio	129

O**Olio**

Motore.....	60, 75
-------------	--------

Orientamento dei fari.....	93
----------------------------	----

P

Parcheggio.....	14
-----------------	----

Pneumatici

Foratura	104
Pressione.....	64
Sostituzione	64, 104

Portacasco.....	48
-----------------	----

Portaoggetti

Lucchetto a U.....	49
Manuale d'uso	49

Precauzioni relative alla guida.....	12
--------------------------------------	----

Precauzioni relative alla sicurezza	11
---	----

Prendersi cura della propria motocicletta.....	123
Pulsante avvisatore acustico.....	39
Pulsante di avviamento.....	39, 45

R**Raccomandato**

Carburante	47
------------------	----

Regolazione dell'altezza della

sella anteriore.....	94
----------------------	----

Regolazione leva freno anteriore	89
--	----

Regolazione orologio digitale.....	31
------------------------------------	----

Ricerca guasti.....	97
---------------------	----

Rifornimento	47
--------------------	----

Rimozione

Batteria	74
----------------	----

carenatura inferiore destra	71
-----------------------------------	----

Coperchio batteria	72
--------------------------	----

Sella anteriore	69
-----------------------	----

Sella posteriore.....	68
-----------------------	----

Riscaldatore delle manopole

del manubrio	29, 41, 103
--------------------	-------------

Ruote

Rimozione ruota anteriore	105
---------------------------------	-----

Rimozione ruota posteriore.....	109
---------------------------------	-----

S

Selezione marce.....	46
----------------------	----

Sella anteriore.....	69
----------------------	----

Sella posteriore	68
------------------------	----

Sistema frenante antibloccaggio (ABS)...	13
--	----

Specifiche tecniche	130
---------------------------	-----

Spegnimento del motore.....	118
-----------------------------	-----

Spia abbaglianti.....	36
-----------------------	----

Spia alta temperatura liquido

di raffreddamento motore	37, 99
--------------------------------	--------

Spia bassa pressione olio.....	36, 100
--------------------------------	---------

Spia controllo di coppia in posizione OFF ...	37
---	----

Spia del controllo di coppia	37, 102
------------------------------------	---------

Spia del riscaldatore delle

manopole del manubrio	38, 41
-----------------------------	--------

Spia di folle	36
---------------------	----

Spia guasti (MIL) impianto

PGM-FI (iniezione programmata)	36, 100
--------------------------------------	---------

Spia HISS.....	30, 37, 98
----------------	------------



Spia posizione cambio 24
 Spia riserva carburante 36
 Spia sistema ABS (sistema frenante antibloccaggio)..... 37, 101
 Spie 36
 Spie accese..... 99, 100
 Spie indicatori di direzione 36, 37
 Strumentazione 20
 Surriscaldamento 99

T

Tachimetro 21
 Trasporto della motocicletta..... 127

U

Ubicazione componenti 18

V

Vano

Casco 48
 Kit attrezzi 49
 Manuale d'uso 120

Vano attrezzatura

Kit attrezzi..... 49
 Lucchetto ad U..... 49
 Manuale d'uso 49, 120
 Portacasco..... 48

Vano portaoggetti

Borsa portadocumenti 49

Vano sottosella

Attrezzatura..... 48

